



නිර්නාය



අතිරේක කියවීම් පොත

6 ශ්‍රේණිය

සෞන්දර්ය අධ්‍යාපන දෙපාර්තමේන්තුව

ජාතික අධ්‍යාපන ආයතනය

මහරගම

ශ්‍රී ලංකාව

www.nie.lk

info@nie.lk

නර්තනය

6 වන ශ්‍රේණිය

අතිරේක කියවීම් පොත
(2015 සිට ක්‍රියාත්මක වේ)

ප්‍රථම මුද්‍රණය 2016

© ජාතික අධ්‍යාපන ආයතනය

ISBN

සෞන්දර්ය අධ්‍යාපන දෙපාර්තමේන්තුව
හානා, මානව ශාස්ත්‍ර හා සමාජවිද්‍යා පීඨය
ජාතික අධ්‍යාපන ආයතනය
ශ්‍රී ලංකාව

වෙබ් අඩවිය : www.nie.lk
විද්‍යුත් තැපෑල : info@nie.lk

මුද්‍රණය : මුද්‍රණාලය
ජාතික අධ්‍යාපන ආයතනය

අධ්‍යක්ෂ ජනරාල්ගේ පණිවුඩය

අධ්‍යාපනයේ ගුණාත්මක සංවර්ධනය සඳහා ජාතික අධ්‍යාපන ආයතනය විසින් කාලෝචිත ව විවිධ ක්‍රියාමාර්ග අනුගමනය කරනු ලබන අතර ඒ ඒ විෂයයන්ට අදාළ ව අතිරේක කියවීම් පොත් සම්පාදනය එහි එක් ප්‍රතිඵලයකි.

ඒ අනුව 6 සිට 13 ශ්‍රේණි විෂය නිර්දේශ හා ගුරු මාර්ගෝපදේශ පන්ති කාමරය තුළ සාර්ථක ව ක්‍රියාත්මක කිරීම සඳහා ජාතික අධ්‍යාපන ආයතනය විසින් අතිරේක කියවීම් පොත් සම්පාදනය කර ඇත.

අතිරේක කියවීම් පොත් මගින් විෂය නිර්දේශයට අදාළ උද්ධෘත ගුරු ශිෂ්‍ය දෙපාර්ශ්වය වෙත සැපයීමෙන් අදාළ විෂය ධාරාව පහසුවෙන් අධ්‍යයනය කිරීමට පහසුකම් සැලසෙනු ඇති බව අපගේ විශ්වාසය යි.

මෙම අතිරේක කියවීම් පොත් පරිශීලනය කොට ඉගෙනුම් - ඉගැන්වීම් ක්‍රියාවලිය සාර්ථක කර ගන්නා ලෙස ගුරු භවතුන්ගෙන් ද, සිසු දරු දැරියන්ගෙන් ද ඉල්ලා සිටිමි.

මෙම අතිරේක කියවීම් පොත් ඔබ අතට පත් කිරීම සඳහා ශාස්ත්‍රීය දායකත්වය සැපයූ ආයතනික කාර්ය මණ්ඩලය සහ බාහිර විද්වතුන් වෙත මාගේ කෘතඥතාව හිමි වේ.

ආචාර්ය ජයන්ති ගුණසේකර
අධ්‍යක්ෂ ජනරාල්
ජාතික අධ්‍යාපන ආයතනය

නියෝජ්‍ය අධ්‍යක්ෂ ජනරාල්ගේ පණිවුඩය

ඉගෙනුම නිරතුරු ව ඇගයීම සමග සම්බන්ධ කළ හැකි ය. ඉහළ ඇගයීම් සාධනයක් සඳහා අත්දැකීම් පුළුල් විය යුතු ය. විහිද ගිය පුළුල් පරාසයක් සහිත ඉහළ ඇගයීමක හිමිකම සැමට ම උපරිම සතුටක් උරුම කරයි. ඒ සඳහා සේවනයට අදාළ පුද්ගල, ස්ථාන, වස්තු, සිද්ධි බහුල වීම අවශ්‍ය ය.

එසේ ඉගෙනුම් අත්දැකීම් පුළුල් කිරීම සඳහා අතිරේක සම්පත් පොත් සකස් කිරීමට හැකිවීම ජාතික අධ්‍යාපන ආයතනයට සතුටකි. ඒ සඳහා කැප වී ක්‍රියා කළ සැමට අපගේ ස්තූතිය පිරිනැමේ.

ශිෂ්‍ය ප්‍රජාව මෙම අතිරේක සම්පත් පොත පරිහරණය කරමින් එමඟින් ඉදිරිපත් කරන වෙනත් දැනුම් මූලයන් ද සමීප කර ගතහොත් ඉහළ සාධනයක් වෙත ළඟා වීමට හැකි වීම නිසැක ය. එබැවින් ශිෂ්‍ය, ගුරු දෙදුරු, සැමගේ අවධානය යොමු විය යුතු ය. මෙම අතිරේක සම්පත් පොත් තවදුරටත් සංවර්ධනය කිරීමට උත්තර සැමගේ අවධානය යොමු වීම ද අප විසින් අපේක්ෂා කෙරේ. අදාළ යම් කරුණක් වෙතොත් අප දැනුවත් කරන ලෙස ඉල්ලා සිටින අතර දූෂ්‍ය දෑ දැරුවන්ගේ ඉගෙනුම් පරාසයන් පුළුල් වෙමින් අභිමානවත් දූෂ්‍ය ගොඩ නැගේ වා' යි ප්‍රාර්ථනා කරමි.

ආචාර්ය පූජ්‍ය මාඹුල්ගොඩ සුමනරත්න හිමි
නියෝජ්‍ය අධ්‍යක්ෂ ජනරාල්
භාෂා මානව ශාස්ත්‍ර හා සමාජවිද්‍යා පීඨය
ජාතික අධ්‍යාපන ආයතනය

හැඳින්වීම

ශ්‍රී ලංකාවේ පාසල් පද්ධතිය තුළ හර හෙවත් ප්‍රධාන විෂයයන් ලෙස පිළිගත් මවුඛස, ගණිතය, විද්‍යාව වැනි විෂයයන් සඳහා බොහෝ කලෙක සිට විෂය නිර්දේශයට සමගාමී ව ගුරු මාර්ගෝපදේශයට (Teacher Guide) අමතර ව පෙළ පොත් (Text books) භාවිතයේ පවතී. ඒ අනුව ගුරු මාර්ගෝපදේශ ගුරුවරයාට ද, පෙළ පොත සිසු පරිහරණයට ද ලබා දෙමින් සිසුන් තුළ නැණ පහන් ඉතා උසස් ලෙස දල්වන්නට සැවොම ක්‍රියාත්මක වෙති.

අධ්‍යාපන ප්‍රතිපත්ති මඟින් තවමත් හර විෂයයක් ලෙස නො පිළිගත් සෞන්දර්ය විෂයය සුභාෂිත කතු කී ලෙස “ගුණ නැණ බෙලෙන් යුතු පුතු ම ය ඉතා ගරු” යන පෙදෙහි ‘ගුණ’ වඩනට දෙනු ලබනුයේ අද්විතීය දායකත්වයෙකි. නැණ වැඩෙනුයේ විෂය බද්ධ දැනුම හා හැකියා වැඩුම මුල් කොට ය. මිනිසා ගුණවත් නම් මානව යහපැවැත්මට, පරිසරයට සොබා දහමට සංවේදී පුරවැසියෙක් බව හේ වර්යාවෙන් ම පළ කරයි. ‘ගුණ’ පළමු කොට ද, නැණ ඊට සරිලන පමණින් ද යුතු වූ පුරවැසියකු අද මෙදෙසට වඩාත් අවැසි ය. ඒ ගරු කටයුතු පුරවැසියා තැනුමට නම් සෞන්දර්ය විෂයයන් හර විෂය කුලකයෙහි තබනු වටී. ඒ බැව් බොහෝ කලෙක සිට හඳුනා මෙම විෂය ක්ෂේත්‍රයේ නැගුම උදෙසා වෙහෙසෙන අපි මෙතෙක් පිළිගැනුමට ලක්ව ඇති හර විෂයයන්ට සේ ම මීට ද සිසු කැල සඳහා පෙළ පොත් නිපදවීමෙහි අගය පෙන්වා දුන්නෙමු. අපි තව මත් “හර” නොවන බැවින් ඊට ඉඩකඩක් නො ලද මුත් ගුරුවරයාට ඉගැන්වීමට උපකාරක අත්පොතක් ලෙස මෙවන් පොතක් පද්ධතියට පිළිගැන්වීමට නම් ඉඩ ප්‍රස්තාව ලදිමු. මින් ඉටු වනුයේ පෙළ පොතෙහි කාර්යභාරය ම නො වන මුත් මෙය සිසු පසට ද, ගුරු පසට ද, ඉමහත් ශක්තියක් හා ජාතික වශයෙන් සම්මත, සමපාත බවක් ඇති කිරීමට නොමඳ ඵලදායක සම්පතක් වනු ඇත.

පන්තිකාමරයට හරවත් වූ මෙම ඉගෙනුම් සම්පත හෙට දවසේ පද්ධති ගත කිරීමෙන් අප සපුරා ගන්නට අපේක්ෂිත සුවිශේෂ ඵල මෙසේ වේ.

1. ගුරුවරයාට අත්‍යවශ්‍ය විෂය කරුණු එක ගොනුවක් කොට සපයා දීමෙන් ගුරු කාර්යක්ෂමතාව ඉහළ නැංවීම.
2. ගුරු මාර්ගෝපදේශයෙහි සවිස්තරාත්මක ව ඉදිරිපත් නො කෙරෙන විෂය අන්තර්ගතය මෙම පොත ඇසුරින් ලබාදීම.
3. ගුරු මාර්ගෝපදේශය ප්‍රමාණයෙන් පිටු විශාල ගණනකට යාම වැළැක්වීම හා ඊට අත්‍යවශ්‍ය ම කරුණු පමණක් ඇතුළත් කිරීම.
4. මතභේදයන්ට කුඩු දෙන විෂය කරුණු වෙනොත් ඒ පිළිබඳ ජාතික වශයෙන් ඒකමතික භාවයක් ඇති කිරීමට අවශ්‍ය නිශ්චිත කරුණු/තර්ක සම්පාදනය කිරීම.
5. විෂය කරුණුවල සමතුලිත බව හා සීමා නිර්ණයන්හි ප්‍රමිති ගත බව ඇති කිරීමෙන් ඇගයීම් කාර්ය පහසු කරවීම.
6. ගුරුවරයාගේ දැනුම නිර්දේශයෙන් මඳක් ඔබ්බට ප්‍රසාරණය කරමින් විෂයානුබද්ධ දැනුම පිළිබඳ විශ්වසනීයත්වය තහවුරු කිරීම.
7. ගුරු සිසු දෙපිරිසට ම ඉගෙනුම්/ඉගැන්වීම් ක්‍රියාවලිය රසවත් හා හරවත් අත්දැකීමක් බවට පත් කිරීම.

ඒ සා ඉමහත් සම්පතක් ලෙස මෙම පොත අප දෙස දරු කැලගේ යහ ගුණ නැණ වඩන්නට මෙන් ම රසවත් ඉගෙනුම් පරිසරයක් නිර්මාණය කර ගන්නට ගුරු ඔබට පිහිට වනු ඇත. ගුරු ඔබේ ක්‍රියාශීලී බව හා දැනුම්වත් බව මින් තව තවත් වැඩේ වා! එමෙන් ම වත්මන් දරු කැලට සෞන්දර්ය විෂයය ඉගෙනුම රසවත් හා හරවත් ජීවිත අත්දැකීමක් වේ වා! යි මම පතමි.

ශාස්ත්‍රපති සුදත් සමරසිංහ
නියෝජ්‍ය අධ්‍යක්ෂ ජනරාල් (වැ/බ)
විකල්ප අධ්‍යාපන හා ගුරු අධ්‍යාපන පීඨය
ජාතික අධ්‍යාපන ආයතනය

විෂයමාලා කමිටුව

- උපදේශකත්වය හා අනුමැතිය** : ශාස්ත්‍රීය කටයුතු මණ්ඩලය
ජාතික අධ්‍යාපන ආයතනය
- අධීක්ෂණය** : ශාස්ත්‍රපති සුදත් සමරසිංහ
නියෝජ්‍ය අධ්‍යක්ෂ ජනරාල් (වැ. බ.)
විකල්ප අධ්‍යාපන හා ගුරු අධ්‍යාපන පීඨය
ජාතික අධ්‍යාපන ආයතනය
- විෂය අධීක්ෂණය** : එස්. වර්ණසිංහ
අධ්‍යක්ෂ (වැ. ආ.)
සෞන්දර්ය අධ්‍යාපන දෙපාර්තමේන්තුව
ජාතික අධ්‍යාපන ආයතනය
- ව්‍යාපෘති නායක** : බී. මරීනා ශිරාන්ති ද සොයිසා
කමිකාලාර්ය, සෞන්දර්ය අධ්‍යාපන දෙපාර්තමේන්තුව
ජාතික අධ්‍යාපන ආයතනය
- ලේඛක මණ්ඩලය අභ්‍යන්තර** : එස්. වර්ණසිංහ - අධ්‍යක්ෂ (වැ. ආ.)
බුද්ධි කල‍යාණී මුතුකුමාරණ - ජ්‍ය. කමිකාලාර්ය
බී. මරීනා ශිරාන්ති ද සොයිසා - කමිකාලාර්ය
- බාහිර** : ගුණසේන රාජපක්ෂ - ජ්‍ය. කමිකාලාර්ය (විශ්‍රාමික)
සිරිල් මිගම - ජ්‍ය. කමිකාලාර්ය (විශ්‍රාමික)
සෞන්දර්ය අධ්‍යාපන ගුරු විදුහල, ගිරාගම
සමන් පෙරේරා - සහකාර අධ්‍යාපන අධ්‍යක්ෂ - කැලණිය
කේ සුසන්ත ගුණවර්ධන - සහකාර අධ්‍යාපන අධ්‍යක්ෂ - දෙනුවර
අධ්‍යාපන කලාපය
මල්ලිකා කුලසූරිය - සහකාර අධ්‍යාපන අධ්‍යක්ෂ - හොරණ
අධ්‍යාපන කලාපය
යූ. ජී. ප්‍රේමරත්න- සහකාර අධ්‍යාපන අධ්‍යක්ෂ - හලාවත
අධ්‍යාපන කලාපය (විශ්‍රාමික)
දම්මිත් ප්‍රනාන්දු - ගුරු උපදේශක හා විෂය සම්බන්ධීකාරක
කලාප අධ්‍යාපන කාර්යාලය - කඵතර
චන්ද්‍රිකා මැණිකේ - ගුරු උපදේශක
කලාප අධ්‍යාපන කාර්යාලය - මිනුවන්ගොඩ
- කේ. එල්.ඒ. ධර්මලතා මිය.ගුරු උපදේශක- කලාප අධ්‍යාපන
කාර්යාලය - දෙහිඕවිට.

ජේ.එම්.ඩී. ශ්‍යාමා - ගුරු උපදේශක
 කලාප අධ්‍යාපන කාර්යාලය - මිනුවන්ගොඩ
 එම්. හේවාචිකාරණ
 ගුරු සේවය - බ.ප. විද්‍යාකර බාලිකා විද්‍යාලය - මහරගම
 ජී.එම්. බියංකා එම්. අබේසිංහ
 ගුරු සේවය - බ.ප. ධර්මපාල විද්‍යාලය - පන්නිපිටිය
 එම්.එම්.එස්.පී.කේ. මාරසිංහ
 ගුරු සේවය - හංවැල්ල රාජසිංහ ම.ම. විද්‍යාලය - හංවැල්ල
 එච්.එල්. සමන් කුමාර
 ගුරු සේවය - දප/ගා/ශ්‍රී දේවානන්ද ම. විද්‍යාලය
 අම්බලන්ගොඩ

විෂය සංස්කාරක

මණ්ඩලය

: ජ්‍යෙෂ්ඨ මහාචාර්ය මුදියන්සේ දිසානායක
 ජ්‍යෙෂ්ඨ කථිකාචාර්ය වික්‍රමසිංහ බණ්ඩාර
 ජ්‍යෙෂ්ඨ කථිකාචාර්ය අසෝකා දිසානායක
 ආචාර්ය ශ්‍රියානි රාජපක්ෂ
 ජ්‍යෙෂ්ඨ කථිකාචාර්ය සුනිලා රූපස්සර
 සෞන්දර්ය කලා වි.වි. - කොළඹ 07

භාෂා සංස්කරණය

: මහාචාර්ය රත්න විජේතුංග - විශ්‍රාමික
 ශ්‍රී ජයවර්ධනපුර විශ්වවිද්‍යාලය
 එස්.ඕ. ප්‍රනාන්දු - අධ්‍යක්ෂ (විශ්‍රාමික), ජා.අ.ආ.
 ශ්‍රීනාත් ගණේවත්ත - භාෂා සංස්කාරක

කංවුක නිර්මාණය

: ඊ.එල්.ඒ.කේ. ලියනගේ මහතා
 ජාතික අධ්‍යාපන ආයතනය

පරිගණක වදන් සැකසුම:

ඩී.සී. ජයකොඩි මහත්මිය
 ජාතික අධ්‍යාපන ආයතනය

විවිධ සහාය

: දීපා ශි‍රෝමණි මෙණෙවිය
 කේ.ජී. පෙරේරා මහතා
 සෞන්දර්ය අධ්‍යාපන දෙපාර්තමේන්තුව
 ජාතික අධ්‍යාපන ආයතනය

පටුන

	පිටුව
අධ්‍යක්ෂ ජනරාල්ගේ පණිවුඩය	i
නියෝජ්‍ය අධ්‍යක්ෂ ජනරාල්ගේ පණිවුඩය	ii
හැඳින්වීම	iii
ලේඛක මණ්ඩලය	iv - v
පටුන	vi
1 පරිච්ඡේදය	
1.0 පරිසරය ඇසුරු කරගනිමින් නර්තන නිර්මාණය	1
2 පරිච්ඡේදය	
2.0 නර්තන ප්‍රායෝගික කුසලතා ප්‍රදර්ශනය	16
3 පරිච්ඡේදය	
3.0 සාම්ප්‍රදායික වාද්‍ය භාණ්ඩ හා විකල්ප වාද්‍ය උපකරණ	44
4 පරිච්ඡේදය	
4.0 ශ්‍රී ලාංකේය සංස්කෘතිය හා සබැඳි ගායනාවල පසුබිම හා ගායනය	51
5 පරිච්ඡේදය	
5.0 ශ්‍රී ලාංකේය නර්තන සම්ප්‍රදාය හා සබැඳි ඓතිහාසික හා සංස්කෘතික පසුබිම	53
6 පරිච්ඡේදය	
6.0 කලාංගවල සෞන්දර්යාත්මක වටිනාකම්	59
7 පරිච්ඡේදය	
7.0 අත්දැකීම් ඇසුරු කරගනිමින් ප්‍රාසංගික කලාංග නිර්මාණය	73
ආශ්‍රිත ග්‍රන්ථ නාමාවලිය	79

I පරිච්ඡේදය

1.0 පරිසරය ඇසුරු කරගනිමින් නිර්මාණය

- **පරිසරය හඳුනා ගැනීම**

පරිසරය පිළිබඳ අවබෝධය එහි සෞන්දර්ය ඇගයීමට උපකාරී වේ. අපට සමීප පරිසරය නිරීක්ෂණය කිරීමේ දී එහි විවිධාකාර ස්වභාවයන් දැක ගත හැකි ය. මෙසේ සුන්දරත්වය අගයන නිරීක්ෂණය, විවිධ නිර්මාණ කිරීමට මනා පිටිවහලක් වේ. අතීතයේ මිනිසා පරිසරයේ දක්නට ලැබෙන ස්වාභාවික වස්තු දේවත්වයෙන් සැලකුවේ, එහි අගය පිළිබඳ මනා වැටහීමකිනි. ඔවුන් විසින් ඉර හඳ, ගස් වැල්, තාරකා, පොළොව යනාදී වස්තූන් සඳහා විවිධ ආකාරයෙන් පූජා පවත්වනු ලැබූ බවට ද විශ්වාසයක් පවතී. ඒ බව ගැමි ජන කවිවල ද සඳහන් ය.

ඉර දෙවියන්ගේ ඉරගල	ගාවා
සඳ දෙවියන්ගේ සඳ ගල	ගාවා
ගණ දෙවියන්ගේ කෝවිල	ගාවා
අපිත් කියමු කවි ගොවිපළ	ගාවා

මිනිසා සහ පරිසරය අතර සම්බන්ධතාව - මිනිසාගේ පරිණාමය තරම් ම පැරණි වූවකි. දඩයක්කරුවකු හා ආහාර එක්රැස් කරන්නකු ලෙස ජීවත් වූ මිනිසා එකල පරිසරයේ ම කොටසක් විය. මෙයින් පැහැදිලි වන්නේ එකල මිනිසා පරිසරයට හානියක් නො වන පරිදි එය ප්‍රයෝජනයට ගත් බව යි.

මෙලෙස මානව වර්ගයාගේ දියුණුවත් සමඟ ම මිනිසා හා පරිසරය අතර ඇති සම්බන්ධතාව වෙනස් වන්නට විය. එදා පරිසරයට අනුගත ව ජීවත් වූ මිනිසා පසු ව පරිසරය ජය ගැනීමට විවිධාකාර සාධක උපයෝග කර ගත්තේ ය.

උදාහරණ ලෙස මාර්ග තැනීම, ජනාවාස ඉදි කිරීම, කෘෂිකාර්මික කටයුතු සඳහා වැව් හා ජල සම්පාදන ක්‍රම ගොඩනැගීම, කර්මාන්තශාලා, ඛනිජ සම්පත් ලබා ගැනීම ආදිය දැක්විය හැකි ය. මේ හේතුවෙන් විවිධාකාර පාරිසරික ගැටලුවලට මුහුණ පාන්නටත්, විවිධ පරිසර සංරක්ෂණ ක්‍රියාමාර්ග ලෙස වන වගාව ඇති කිරීම, රක්ෂිත අභයභූමි පිහිටුවීම සහ පරිසරය සුරැකීමේ පනත් වැනි දේ ක්‍රියාත්මක කිරීමටත් සිදු විය.

විදේශ සංචාරකයන් පවා ශ්‍රී ලංකාවේ පරිසරය රස විඳීම සඳහා පැමිණෙන්නේ පරිසරයේ ඇති සුන්දරත්වය හේතුවෙනි.



ශ්‍රී ලංකාවේ එක් එක් ප්‍රදේශවල විවිධ වැදගත්කමින් යුත් විෂමතා සහිත ගස්වැල් දැක්නට ලැබේ. මෙම ගස්වැල්වලින් මිනිසා ලබන ප්‍රයෝජන විවිධාකාර ය.

- ආහාර සපයා ගැනීම
- ආයුර්වේද බෙහෙත් වර්ග සපයා ගැනීම
- දූව අවශ්‍යතා සපුරා ගැනීම
- දර සපයා ගැනීම
- ගස්වල පත්‍ර මඟින් පිට කරන ජලවාෂ්ප නිසා ඇති වන වලාකුළු මඟින් වර්ෂාව ලබා ගැනීම යනාදිය සඳහන් කළ හැකි ය.

ශ්‍රී ලංකාවේ විශාල වනාන්තර වන සිංහරාජ, සමනල කන්ද, පිදුරුතලාගල ආදියෙහි හා අනෙකුත් වනාන්තරවල නොයෙකුත් වර්ගයේ ගස්වැල් දැක්නට ඇත. ඒවා අපට සෙවණ ලබා දෙන අතර, උෂ්ණත්වයෙන් අප ආරක්ෂා කර සිසිලස ද ලබා දෙයි.

• **සෞන්දර්ය හා රිද්ම රටා**

අප අවට පරිසරය නිරීක්ෂණය කිරීමේ දී දැක්නට ලැබෙන ගස්වැල්වල සුන්දරත්වයේ පැවැත්මට විවිධ සාධක බලපා ඇත.

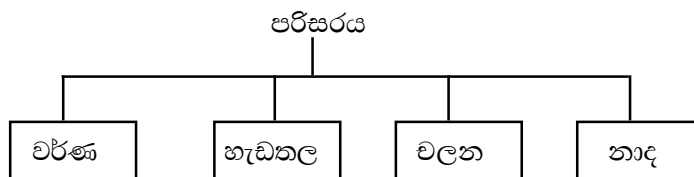

පරිසරයේ ඇති විවිධතා මගින් එහි සෞන්දර්යය මතු වෙයි. සෑම ගසක් ම එයට ආවේණික ලක්ෂණවලින් යුක්ත වන අතර, ඒවායේ හැඩතල විවිධාකාර ය. ගඟ කොළවලින් පිරුණු පරිසරය මනසට තෘප්තියක් ලබා දෙන අතර, ගතට සිසිලසක් ද ගෙන දෙයි. යම් රිද්මයකට අනුව අතු රිකිලි, කොළ සුළඟට සෙලවෙන ආකාරය, එමෙන් ම විවිධ වර්ගයේ ගස්වැල්වල පත්‍ර විවිධ හැඩතල රටාවලින් සැකසී තිබීම ආදියෙන් ද පරිසරයට සුන්දරත්වයක් ලැබේ.

බොහෝ විට ගස්වල පත්‍ර, කොළ පැහැයෙන් යුක්ත ය. දළ, ළා පැහැයෙන් යුක්ත වන අතර, මේරු පත්‍ර තද කොළ පැහැයෙන් ද, ඉදුණු පත්‍ර කහ හෝ රතු පැහැයෙන් ද යුතු වේ. සුළඟ හමන විට ඉදුණු පත්‍ර බිමට වැටෙන අයුරු නිරීක්ෂණය කළහොත් කිසියම් රිද්මයකට අනුව වලනය වන ආකාරය ද දැක ගත හැකි ය. එය සුළඟේ ස්වභාවය අනුව වෙනස් වේ. මෙම වලනය නිසා ඇති වන ශබ්ද විවිධාකාර වේ.

ස්වාභාවික පරිසරයේ ජීවත් වීමට ආශාවක් ඇති වන්නේ හැඩතල, රිද්ම රටා, වර්ණ, නාද හා ශබ්ද ආදියෙන් එය අලංකාර වී ඇති නිසා ය.

උදාහරණ :

ගංගාවක් ආරම්භ වන්නේ කඳු මුදුනක සිට ය. කුඩා ජල පහරක් ලෙස ආරම්භ වී එය කෙමෙන් ප්‍රමාණයෙන් විශාල වේ. පහළට ඇද හැලෙන ජලය ගල් තලා මැදින් ගලා බසිද්දී කොතරම් වමත්කාර ජනක ද?



ගල්කුළු අතර හැපෙන ජලකඳ සියුම් හඬක් නංවමින් සුදු පෙණ පිඬු මතු කරමින් ලතාවකට මෙන් ම රිද්මයකට අනුව ගලා බසින ආකාරය කොතරම් මනස්කාන්ත වන්නේ ද? කඳු මුදුනේ සිට විවිධ හැඩතල ඔස්සේ ගලා එන ජලය තැනිතලා ප්‍රදේශයේ දී ඉතා ම සෙමෙන් ගලායන්නට පටන් ගනී. මෙසේ ගලන ජලය හමන සුළඟට මුසු වෙද්දී රැළි නංවන ආකාරය ඉතා ම වමත්කාරජනක ය. මෙහි දී විවිධ රිද්ම රටා මතු කරන්නේ එහි සෞන්දර්යාත්මක වටිනාකම අපට පෙන්වා දෙමිනි.

ගං ඉවුර දෙපසින් ඇති ගස්වලින් වරින් වර වැටෙන කහ, දම්, සුදු, නිල්, රතු පාට මල් හිමිහිට ගලන ජලයට එකතු වී පහළට ඇදී යන්නේ පාවාඩයක් සේ ය.

මෙසේ ගලා එන ගංගා ජලය, මුහුදට වැටෙන ස්ථානයේ (ගං මෝය) නිහඬ ව රැඳී පවතී. අවටින් හමන සිසිල් සුළඟින් සිහින් රැළි නංවමින් විවිධ ශබ්ද හා නාද මතු කරමින් රිද්මයකට අනුව චලනය වන ආකාරය සුන්දර දර්ශනයක් මවා පායි.

මෙවන් පරිසරයක් තුළ අපට ඇසෙන විවිධ ශබ්ද හා නාද කිහිපයකට උදාහරණ :

- ජලය ගලා බසින ශබ්දය
- වැසි අවස්ථාවක ඇති වන ශබ්ද හා නාද
- සුළඟ නිසා ගස්වැල් එකට ගැටීමෙන් හා ඇඹරීමෙන් ඇති වන ශබ්ද
- විවිධ සතුන්ගේ ශබ්ද හා නාද
- මිනිසුන්ගේ විවිධ ශබ්ද හා නාද
- කර්මාන්ත, වාහන වැනි මිනිසා විසින් නිර්මාණය කරන ලද දේ මගින් ඇති වන ශබ්ද හා නාද

ක්‍රියාකාරකම : පරිසරය හඳුනා ගැනීම

යෝජිත ක්‍රියාකාරකම සඳහා උපදෙස්

1. ඔබ දුටු පරිසරයේ අසිරිය පිළිබඳ කවි, ගීත නැතහොත් සිතුවමක් නිර්මාණය කරන්න.
2. පරිසරයේ සෞන්දර්යාත්මක වටිනාකම් පිළිබඳ ව කතාවක් කරන්න.
3. පහත දැක්වෙන ක්‍රියාකාරකම් වලන මාධ්‍යයෙන් ඉදිරිපත් කරන්න.
 - ගස්වැල් සෙලවීම හා ඇඹරීම
 - ඇළදොළ ගංගා ගලා බැසීම
 - ඇවිදීම, දිවීම, පැනීම

• පරිසරයේ ලැබෙන අත්දැකීම් මගින් නිර්මාණ කරමු



ස්වාභාවික පරිසරය තුළ දක්නට ලැබෙන මුහුදු සෞන්දර්යාත්මක ලක්ෂණවලින් අනුභවය. රිද්මානුකූල ව වලනය වන ඇත මුහුදේ ඇති නිසල ජල කඳ අනුක්‍රමයෙන් විශාල වෙමින් ඉස්සි ඉස්සි රැළි නංවමින් වෙරළ කරා ගමන් කරයි. වෙරළේ හැපෙන ජලය නැවත මුහුදට ගලා යයි. මෙම අවස්ථාව නිරීක්ෂණය කිරීමේ දී සුදු පාට පෙණ ගොඩයක් උඩට මතු වන්නා සේ පෙනේ. සුළගේ ස්වභාවය අනුව නැගෙන මහා රළගෙඩි එකිනෙක ගැටෙන විට ඇති වන සෝෂාව අවට පරිසරයේ වමන්කාරය විදහා පායි.

සත්ත්ව වර්ග නිරූපණයේ දී ඒ ඒ වර්ගවලට අනන්‍ය සුවිශේෂ ලක්ෂණ (අශ්වයා, ඉබ්බා, හාවා, අලියා වැනි සත්ත්ව වර්ග) ඇසුරු කර ගැනීමත්, ඒ ඒ වර්ගයට අනුව කාල හා රිද්ම අනුගමනය කිරීමත් විවිධ භාවයන් නිරූපණයේ දී ඉතා වැදගත් වෙයි.

සත්ත්ව වර්ග පමණක් නොව විවිධ මිනිස් වර්ග ද පරිසරයේ දක්නට ඇත. 'පුහුල් හොරා කරෙන් දූනෙයි' කථාවේ පුහුල් හොරාගේ වර්තයෙහි පහත සඳහන් ලක්ෂණ ඉස්මතු වෙයි.

- විමසිලිමත් ව ගමන් කරන ආකාරය (හෙමින් හෙමින් වටපිට බලමින්)
- නැමුණ සිරුරක් සහිත වීම
- උපකරණ භාවිතය (පිහිය)

ක්‍රියාකාරකම : විවිධ වලන නිර්මාණය කරමු.

යෝජිත ක්‍රියාකාරකම සඳහා උපදෙස්

1. සුවිශේෂ ලක්ෂණ හඳුනා ගනිමින් මිනිස් හා සත්ත්ව වර්ග කීපයක් නිරූපණය කරන්න.
2. එක් එක් වර්ග සඳහා යොදා ගත හැකි අලංකාර පද කීපයක් ගොඩනගන්න.

• වර්ත නිරූපණයේ දී සකුට ප්‍රදර්ශනය කිරීම



පරිසරයේ සුන්දරත්වය අගය කරන මිනිසා නිරන්තරයෙන් සකුටට පත් වන්නේ එහි ඇති සුවිශේෂ ලක්ෂණ අනුව ය. මල්වතු, ඒවායෙහි ඒ මේ අත පියාඹන සමනලයන් මෙන් ම, කුරුලු නාද නිසා පරිසරයේ සුන්දරත්වය තවත් වැඩි වේ. ඒවා ආස්වාදනයෙන් සිතේ ඇති වන ප්‍රීතිය නිරූපණය වන්නේ මුහුණේ හා ශරීරයේ විවිධ ඉරියවු මගිනි.

සකුට ප්‍රදර්ශනය වීමට සිතේ ඇති වන සිතිවිලි බලපායි. ප්‍රසන්න බව මෙන් ම විනෝදය දැනවීමෙන් සකුට ප්‍රදර්ශනය වෙයි. මෙහි දී ශරීරයේ අංග - උපාංගවල ලක්ෂණ නරඹන්න. ඇස්, ඇති බැම, කට, දෙතොල් ආදියෙහි හැසිරවීම නරඹන්න. මෙවැනි අවස්ථා පරිසරයේ දී දැකිය හැකි ය. නර්තනය කිරීමේ දී ප්‍රසන්න බව අත්‍යවශ්‍ය වේ. නර්තනයෙන් නරඹන්නාගේ සිතෙහි සකුට විනෝදය ජනිත වන අතර, ඒ සඳහා නර්තන ශිල්පීන් තම මුහුණෙන් සකුට ප්‍රදර්ශනය කිරීම අත්‍යවශ්‍ය කරුණකි.

බිතු සිතුවම්, මුර්ති හා චිත්‍ර ආදියේ ද සකුට පෙන්වන අවස්ථා දක්නට ඇත. එහි සුවිශේෂතා අධ්‍යයනය කිරීම ඉතා වැදගත් වේ.

• **සතුට නිරූපණය කරන අයුරු හඳුනා ගනිමු**

මෙම රූප දෙක නිරීක්ෂණය කරන්න.

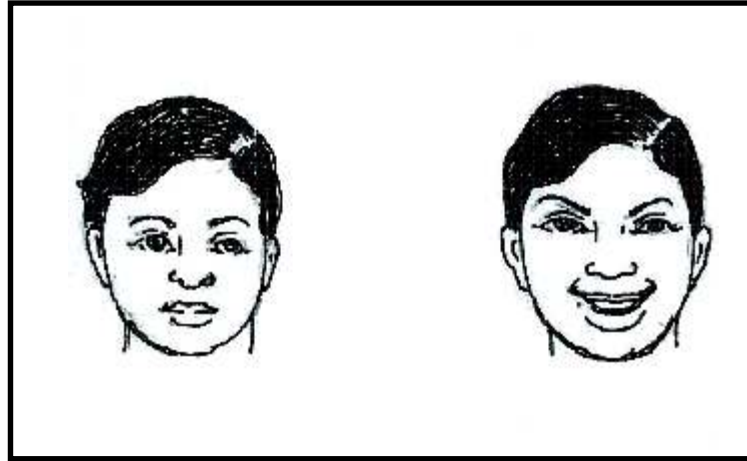

1 රූපය

2 රූපය

- 1 රූපයට වඩා 2 රූපයේ වෙනස්කම්
- 2 රූපයේ ඇඟිබැම ඉහළට ගිය බව පෙනේ.
- 2 පින්තූරයේ ඇස් ප්‍රාණවත් බවක් ඇත.
- එහි තොල් දෙක දෙපසට විහිදී ඇත.
- කම්මුල් ඉහළට ඉස්සී ඇත.

දැන් ඔබට 1 රූපයේ හා 2 රූපයේ වෙනස හඳුනා ගත හැකි ය. මිනිසා ජීවිතයේ සෑම අවස්ථාවක දී ම විවිධ භාව (මුහුණේ ස්වභාවයන්) නිරූපණය කරයි. සතුට නිරූපණය කරන අයුරු හා ඒවා නර්තනයේ දී භාවිත කරන ආකාරය ඉහත තොරතුරු මඟින් පැහැදිලි කරගත හැකි ය.

ක්‍රියාකාරකම : සතුට නිරූපණය

යෝජිත ක්‍රියාකාරකම සඳහා උපදෙස්

1. දින වර්ගයා තුළ සතුට නිරූපණය වන අවස්ථා කීපයක් නම් කරන්න.
2. ඉන් අවස්ථා 2ක් නිරූපණය කරන්න.
3. ඒ අවස්ථා යොදා ගෙන සිද්ධියක් ඉදිරිපත් කරන්න.

- **ගැමි නැටුම් පිළිබඳ හැඳින්වීම**

ලෝකයේ සෑම රටක ම තම සංස්කෘතිය හා බැඳුණු නැටුම් සම්ප්‍රදායක් ඇත. එමෙන් ම එම රටවල ගැමි ජනතාව විසින් නිර්මාණය කරන ලද හා ඔවුන් අතර භාවිත වූ නැටුම් විශේෂයක් ද වෙයි. ඒවා ගැමි නැටුම් ලෙස හැඳින්වේ. රටක අනන්‍යතාව ද ගැමි නැටුම් මගින් පෙන්නුම් කරයි. ගැමි ජනතාවගේ සිතූම් පැතුම්, ඇදහිලි, ආගම්, ජීවන වෘත්තීන්, අත්දැකීම් හා විශ්වාස ආදී කරුණු රාශියක් ගැමි නැටුම් මගින් පිළිබිඹු වේ.

බොහෝ ගැමි නැටුම්වලට පසුබිම් වී ඇත්තේ සමාජීය පසුබිම, ජීවන වෘත්ති හා විනෝදාස්වාදය යි. ඊට අදාළ ගැමි නැටුම් කීපයක් පහත දැක්වේ.

- ලී කෙළි
- කළ
- කුලු
- සවරන්
- පතුරු
- වාමර
- වේවැල්
- ගොයම්
- මෝල්ගස්
- රබන්
- කඩු

- **ගැමි නැටුම්වල දක්නට ලැබෙන සුවිශේෂ ලක්ෂණ**

- සරල බව
- සාමූහික බව
- උපකරණ භාවිත කිරීම
- ගායනය සහිත වීම
- එමකම
- විනෝදය

- **සරල බව**

ගැමි නැටුම සඳහා සරල වලන භාවිත කරයි. නර්තනය පිළිබඳ විධිමත් පුහුණුවක් නොලැබූ කෙනෙකුට වුව ද සහභාගි විය හැකි අයුරින් සරල වලන භාවිත කර නර්තන නිර්මාණය කළ හැකි ය. සරල රංග වස්ත්‍ර, සරල කාල හා බැඳී නාදමාලා හා සරල භාෂාව ඇතුළත් වී තිබීම සුවිශේෂ ලක්ෂණයකි.

• **සාමූහික බව**

ගැමි නැටුම් ඉදිරිපත් කිරීම සඳහා බොහෝ දෙනෙකුගේ සහභාගිත්වය අවශ්‍ය වේ. කණ්ඩායම් වශයෙන් නැටීම මෙහි විශේෂත්වයකි. එකිනෙකා අතර සම්බන්ධතා පවත්වමින් පද නර්තනය සිදු වේ.

• **එමකම**

ගැමි නැටුමක දී උපකරණ භාවිත කරන අතර එම උපකරණ හා බැඳී ක්‍රියාවන් නැටුම මගින් ඉදිරිපත් කිරීම ගැමි නැටුමේ ස්වභාවය යි.

- උදා :
- කළ නැටුම කළයෙන් කෙරෙන ක්‍රියාවන් හා බැඳේ.
 - කුල්ලෙන් කරන ක්‍රියාවන් අංග වලන ඔස්සේ නිර්මාණය කිරීම කුලු නැටුමේ දී දක්නට ලැබේ.

මෙම ලක්ෂණ ගැමි නැටුමෙහි දක්නට ලැබෙන එමකම ලෙස හැඳින්විය හැකි ය.

• **විනෝදය**

ගැමි නැටුමකින් විනෝදාස්වාදය ලැබීම එක් අරමුණකි.

• **ලී කෙළි නැටුම හා කළගෙඩි නැටුම පිළිබඳ අවබෝධය**

• **ලී කෙළි නැටුම**

“කෙළි” යන වචනයේ අදහස වන්නේ “ක්‍රීඩාව” යන්න යි. මෙය පැරණි කාලයේ ක්‍රීඩාවක් ලෙස ද භාවිත කරන්නට ඇත. එහෙත් ලී කෙළිය විනෝද නැටුමක් ලෙස ජේ.ඊ. සේදරමන් මහතාගේ උඩරට නැටුම් කලාව කෘතියෙහි දක්වා ඇත. ලී කෙළි කණ්ඩායම්, විවේක කාලයන්හි දී විහාර මළුවේ හා වලව්වක මිදුලේ නැටූ බව ද එම කෘතියේ ම සඳහන් වේ.

වර්තමානයේ ලී කෙළි නැටුම ගැමි නැටුම් අතර ඉතා ජනප්‍රියත්වයට පත් ව ඇත. මෙම නර්තනයේ දී භාවිත කරනු ලබන කවි ලී කෙළි කවි ලෙස හැඳින්වේ. මෙම කවිවල අන්තර්ගතය දෙස බැලීමේ දී එයට ආගමික ලක්ෂණ ද ඇතුළත් වී ඇති බව පෙනෙයි.

“ බෝ පත්තිනි මට අවසර දෙන්නේ ”

“ සතර වරම් දෙවි සතර දෙනාටයි ”

ඉර හඳ, ගස්වැල් දේවත්වයෙන් සැලකීම, දෙවියන්ගෙන් අවසර ගැනීම, කුල දෙවියන්ට පින් දීම, නමස්කාර කිරීම ඒවා ගැමියා අමතක නො කළ අතර ඔවුන්ගේ ඇඳහිලි හා විශ්වාස මෙම කවිවලින් පැහැදිලි වෙයි. එසේ ම “ලී මල්ලිය” භාවිත කිරීම ලී කෙළි නැටුමේ විශේෂත්වයකි. ඒ පිළිබඳ ව කියැවෙන ලී කෙළි ගායන ද ඇත.

ලී කෙළි නැටුමේ දී කණ්ඩායම් දෙකකට බෙදී ලී දෙකක් රැගෙන දෙදෙනා බැගින් සිට ලී ගසමින් රංගනය කිරීම බොහෝ විට දක්නට ලැබේ. ඇම්බැක්කේ දේවාලයේ ලී බාල්කයක දක්නට ඇති ලී කෙළි නැටුමේ දර්ශනය මෙහි පෞරාණික බවට කදිම සාධකයකි.

• ඇම්බැක්කේ දේවාලයේ දැව කැටයම



වර්තමානයේ ඉතා අලංකාර ලෙස නිර්මාණය කර ගන්නා ලද ලී කෙළි නැටුම් අපට විවිධ අවස්ථාවල දී දැක ගත හැකි ය. කණුවක් මැදට ගෙන ඒ වටා නර්තනයේ යෙදෙමින් ගත්තමක් කර නැවත එය ලිහා දැමීම ලී දැගය සහිත මල්ලියක් ලෙස ව්‍යවහාර කෙරේ. මේ බව උඩරට නැටුම් කලාව කෘතියේ දක්වා ඇත්තේ අටමල්ලිය හා ලණුදැගය ලෙස ය.

ලී කෙළි කවි

මාත්‍රා 2 හනි හිත තාලය

- | | | |
|----|----------------------------|----------|
| 1. | එක පඳුරෙන් ලී සයක් කපා | ගෙන |
| | එක උස ඇති සදෙනෙක් තෝරා | ගෙන |
| | ගුරුන් අතට දී ලී බෙදවා | ගෙන |
| | අපිත් කෙළිමු ලී දෙපිල සැදී | ගෙන |
| 2. | බෝ අත්තට වැඳ සිරස | නමන්නේ |
| | ආපස්සට වැඳ මුන | පෙරළන්නේ |
| | ඒ පැත්තේ අය අප | හඳුනන්නේ |
| | බෝ පත්තිනි මට අවසර | දෙන්නේ |

- | | | |
|----|------------------------------------------------------------------------------------|--------------------------------------------------|
| 3. | අහසේ දෙවියෝ රැස් ව
පොළොවේ දෙවියන් බිම
සතර වරම් දෙවි බලා
අද ලී කෙළියෙන් අප | සිටින්නයි
වැදගත්තයි
සිටින්නයි
දිනවන්නයි |
|----|------------------------------------------------------------------------------------|--------------------------------------------------|

මාතෘ 3 හනි හිත තාලය

- | | | |
|----|---------------------------------------------------------------------------------------|--------------------------------------|
| 1. | ඉරට ඔබිය ඉර මුදුනේ
සදට ඔබිය සද වට තරු
ලියට ඔබිය සුදු සේලය
අපට ඔබිය සබ මැද ලී | සිටියා
සිටියා
නෙරියා
කෙළියා |
|----|---------------------------------------------------------------------------------------|--------------------------------------|

මාතෘ 4 හනි හිත තාලය

- | | | |
|----|------------------------------------------------------------------------------------------------------------------------------------------------------------------------------------|--------------------------|
| 1. | රටලින් ඇරලා පටි ගෙන්නාලා දඟරට දමලා ගොතන
ලී ගෙන්නාලා දැතට දීලා පේළිය සැදිලා ගසන
බෙර ගෙන්නාලා සුරලත් දාලා තාලෙ වදින කොට නටන
මෙහෙමත් විස්තර බලන්න තිබුණ ලු පොර මඬලේ ලී කෙළිය | රගේ
රගේ
රගේ
වගේ |
|----|------------------------------------------------------------------------------------------------------------------------------------------------------------------------------------|--------------------------|

කවි පද ප්‍රස්තාර කිරීම

/		/		/		/	
1	2	1	2	1	2	1	2
එ	ක	ප	ඳු	රෙන්	-	ලී	-
ස	යක්	-	ක	පා	-	ගෙ	න
එ	ක	උ	ස	ඇ	ති	ස	දෙ
නෙක්	-	තෝ	-	රා	-	ගෙ	න
ගු	රුන්	-	අ	ත	ට	දී	-
ලී	-	බෙ	ද	වා	-	ගෙ	න
අ	පින්	-	කෙ	ලී	මු	ලී	-
දෙ	සි	ල	සැ	දී	-	ගෙ	න
හෝ							
බෝ	-	අත්	-	ත	ට	වැ	ද
සි	ර	ස	න	මුත්	-	තේ	-

• කළගෙඩි හැටුම :

ගැමි කාන්තාව විසින් දෛනික ව සිදු කරනු ලබන ක්‍රියාකාරකමක් ඇසුරු කර ගනිමින් නිර්මාණය වී ඇති කළගෙඩි නර්තනය සඳහා ගායනය කරනු ලබන්නේ කළගෙඩි කවි ය. සරල නාද මාලා මෙන් ම සරල තිත් රූප කළගෙඩි කවි ගායනය සඳහා යොදා ගෙන ඇත. දියට යන කාන්තාවන්ගේ ගැමි ලාලිතය මෙම කවි මඟින් ඉදිරිපත් කරනු ලැබේ.

කළගෙඩි නර්තනය දැකිය හැකි අවස්ථා :

- පෙරහැරවල දී
- අවුරුදු උත්සවවල දී
- නිදහස් උත්සවයේ දී
- විවිධ ප්‍රසංගවල දී

කළගෙඩි කවි

- | | |
|--------------------|---------|
| 1. ජේලි සැදී අගනෝ | සැරසිලා |
| නීල වරල කුසුමන් | ගවසාලා |
| කෝල නොවී සබ මැදට | වැදීලා |
| බාල ලියෝ කළ පිඹිති | සැදීලා |

- | | | |
|----|---------------------------------------------------------------------------------------------------------|-----------------------------------------|
| 2. | ජලේ සෞඳය බැසලා
විලේ සෞඳය මල් ගැබ
මිලේට වත් කළ දීලා
කලේ සෞඳය මේ ලදට | පීනන්නට
මෝරන්නට
ගන්නට
පිඹින්නට |
| 3. | ලත් පමණට මැටි ඉදි කරවා
පත් බිඳලා කළගෙඩි සඳවා
අත් නැර ම කළගෙඩි තෝරා
සිත් සතොසින් කළ පිඹිමු සැදී | ගෙන
ගෙන
ගෙන
ගෙන |

/			/			/			/		
1	2	3	1	2	3	1	2	3	1	2	3
පේ	-	ලී	සැ	දී	-	අ	ඟ	-	-	-	-
නෝ	-	සැ	ර	සී	-	ලා	-	-	-	-	-
නී	-	ල	ව	ර	ල	කු	සු	-	-	-	-
මන්	-	ග	ව	සා	-	ලා	-	-	-	-	-
කෝ	-	ල	නො	වී	-	ස	බ	-	-	-	-
මැ	ද	ට	වැ	දී	-	ලා	-	-	-	-	-
බා	-	ල	ලී	යෝ	-	ක	ළ	-	-	-	-
පි	ඹි	නි	සැ	දී	-	ලා	-	-	-	-	-

ගැමි නැටුම් නිර්මාණ

- ලී කෙළි නර්තන නිර්මාණ

- ලී කෙළි නැටුමක් නිර්මාණය කිරීම.

ලී කෙළි නැටුමක් නිර්මාණය කිරීමේ දී ගායනය කරමින් තාලයට අනුව පද (මාත්‍රා) නිර්මාණය කළ යුතු ය. පද නිර්මාණයේ දී සරල වලන භාවිතයට ගැනීමත් එම වලන, යොදා ගන්නා මෙවලමට ගැළපෙන පරිදි සකස් කිරීමත් නර්තනය අලංකාර වීමට හේතු වේ.

ලී කෙළි නැටුමේ දී ලී හැසිරවීම විවිධ ආකාරයට කරනු ලැබේ. ලී ගැසීම මෙහි ප්‍රධාන වන අතර, එකිනෙකා අතර ලී ගැසීමෙන් නර්තනය අලංකාර වෙයි. හස්ත, පාද වලන තාලයට අනුව භාවිතයට ගන්නා නමුත් අංගභාර සමබර කර ගැනීම ද වැදගත් වේ. එමෙන් ම ශරීරයේ අනෙකුත් අංග උපාංග නිසි පරිදි භාවිතයට ගත යුතු ය. රංග රටා, හැඩතල හා තල භාවිතය ආදිය නිසි ලෙස කිරීමෙන් නැටුමේ අලංකාරය මෙන් ම විධිමත් බව ද තීව්‍ර වේ.

ලී කෙළි නැටුම සකස් කර ගැනීමේ දී,

- පන්තියේ සිටින ශිෂ්‍ය සංඛ්‍යාව අනුව කණ්ඩායම් සකස් කර ගත හැකි ය.
- ගායනය කරමින් ලී ගැසීම කළ යුතු වේ.
- අලංකාර පද (මාත්‍රා) නිර්මාණයේ දී සරල වලන භාවිතයට ගත යුතු අතර යොදා ගන්නා මෙවලම පහසු ලෙස හැසිරවීමට හැකි පරිදි පද නිර්මාණය වීම වැදගත් වේ.
- කණ්ඩායමේ සියලු දෙනා ම නියමිත අංගභාර සහිත ව නර්තන කළ යුතු ය. ඒ සඳහා සුදුසු මාත්‍රා නිර්මාණය වීම වැදගත් වේ.
- රවුම් ලෙස, තිරස් ලෙස හෝ සිරස් ලෙස හෝ පේළිය භාවිතයට ගැනීම, මීට අමතර ව විවිධ රටා භාවිතයට ගැනීම ද කළ හැකි ය.
- ලී ගැසීමේ දී සංයමයෙන් යුතු ව සහයෝගයෙන් කටයුතු කළ යුතු අතර, බෙර වාදනයට අනුව නැටීම කළ යුතු වේ.
- මෙහි දී සතුව, විනෝදය ඇති වන ආකාරයට නර්තනය කළ යුතු වේ.

කළගෙඩි නර්තන නිර්මාණ

• **කළගෙඩි නර්තන නිර්මාණය සඳහා උපදෙස්**

කාන්තා ලාලිතය මතුකර දැක්වෙන නර්තනයක් ලෙස කළගෙඩි නැටුම හැදින්විය හැකි අතර, ලාසා ලක්ෂණය/ලාලිතය මතු කර දැක්වීම සුවිශේෂත්වයකි. කාන්තාවන්ට සුවිශේෂ නර්තනයකි. ඉණ, අත, උරහිස, හිස ආදී ස්ථානවල කළගෙඩිය තබාගෙන නර්තනය කළ හැකි ය. දිය නෑම, දිය ගෙන යෑම ආදී අංග නර්තන නිර්මාණයේ දී භාවිත කර ගත හැකි ය.

• **කළගෙඩි නැටුම නිර්මාණයේ දී අවධානය යොමු කළ යුතු කරුණු,**

- ගැලපෙන ප්‍රමාණයේ කළයක් භාවිත කිරීම.
- මේ සඳහා කළයක් නිර්මාණය කර ගැනීම.
උදා : බැලුනය මත කොලාඡ් ක්‍රමය භාවිතයෙන් කළයක් නිර්මාණය කිරීම.
- විවිධ රංග රටා හා තල භාවිතය
- සාමූහික බව දක්නට ලැබීම.
- කළගෙඩි නැටුම හා බැඳි ගායන යොදා ගැනීම.
- භාවිත කරන කළය නිසි පරිදි අල්ලා ගැනීම.
- කළය සුමට ලෙස හැසිරවීම.
- නර්තනය කිරීමට පහසු වන පරිදි කළය හසුරුවා ගැනීම.
- ඉරියවු අලංකාර ලෙස පිහිටුවා නර්තනය කිරීම
- ප්‍රාසංගික ව නර්තන අංගය ඉදිරිපත් කිරීම.
- පද (මාත්‍රා) නිර්මාණයේ දී සරල වලන භාවිතයට ගැනීම.
- එකිනෙකා අතර පරතරය, සමබරතාව ඇති වන අයුරින් අංගභාර භාවිතයට ගැනීම.
- සහයෝගී ව කණ්ඩායමක් ලෙස විනෝදයෙන් නර්තනයේ යෙදීම.
- රංග වස්ත්‍ර ශරීරයට පහසු වන පරිදි භාවිතයට ගැනීම.
- සිත් ගන්නා සුලු වර්ණවලින් රංග වස්ත්‍ර සකස් කර ගැනීම.

- ගැමි කාන්තාවකගේ ස්වරූපයට ගැලපෙන පරිදි ආභරණ සකසා ගැනීම.
- මනා පුහුණුවකින් යුතු ව නර්තන ඉදිරිපත් කිරීම හා ඒ සඳහා අභ්‍යාසයේ යෙදීම.
- කණ්ඩායමේ සියලු දෙනාට ම නර්තනය කළ හැකි සරල මාත්‍රා (පද) නිර්මාණය කිරීම.
- ගායනය කරමින් බෙර පදවලට අනුව නර්තනයේ යෙදීම.

කාර්ය පත්‍රිකාව

පහත සඳහන් කියමන් හරි නම් (✓) ලකුණ ද වැරදි නම් (×) ලකුණ ද ඉදිරි කොටුවේ සඳහන් කරන්න.

1. ගැමි ජනතාවගේ සිතූම් පැතුම් ඇදහිලි හා විශ්වාස ගැමි නැටුම් නිර්මාණය සඳහා බලපා තිබේ.
2. “ බෝ අත්තට වැඳ සිරස නමන්නේ ” යන කවිය කළගෙඩි කවියකි.
3. ලී කෙළි නැටුමක අවස්ථාවක් කැටයම් කර ඇත්තේ ඇම්බැක්කේ දේවාලයේ ය.
4. එමකම ගැමි නැටුම්වල දක්නට ලැබෙන සුවිශේෂ ලක්ෂණයකි.
5. ලී කෙළිය පිළිබඳ ව සඳහන් වන්නේ ජේ.ඊ. සේදරමන් මහතාගේ උඩරට නැටුම් කලා කෘතියෙහි ය.
6. සරල චලන වුව ද නිර්මාණාත්මක ව ඉදිරිපත් කිරීම ගැමි නැටුමක විචිත්‍රත්වයට හේතු වේ.

2 පරිච්ඡේදය

- **නර්තනයට පෙර ශරීර අංග හැඩගස්වා ගැනීම**

නිසි ලෙස ක්‍රියාකාරකම් කිරීමට අවශ්‍ය නම්‍යතාව සඳහා ශාරීරික අභ්‍යාස වැදගත් වෙයි. නර්තනයේ දී මෙය ඉතා වැදගත් වන්නේ නර්තනයට අවශ්‍ය ශාරීරික හැඩතල නිර්මාණයට සිරුරේ නම්‍යතාව වැදගත් වන හෙයිනි. නර්තනයේ දී සිරුරේ කොටස් විවිධාකාරයට චලනය වීම සිදු වෙයි.

නර්තනය සඳහා අවශ්‍ය සමබරතාව, සැහැල්ලුව, දරා ගැනීම, ඉරියවු පැම ආදිය නිවැරදි කරගැනීම සඳහා අභ්‍යාස වැදගත් වේ. ඒ ඒ නර්තන සම්ප්‍රදායට අවශ්‍ය නිවැරදි අංගභාරයන් සකස් කර ගැනීමට නම්‍යතා අභ්‍යාස ඉවහල් වේ.

- සිරුරේ නම්‍යතාව
- විවිධ හැඩතල නිර්මාණය
- රිද්මයකට අනුව අභ්‍යාස කිරීම වැදගත් වේ.

- **ශාරීරික නම්‍යතා සඳහා චලන අභ්‍යාස**

1. නිදහසේ ඇවිදීම, නිදහසේ පනිමින් යෑම, දිවීම, පෙරළීම, බඩගැම, රිංගීම.....
2. එක තැන උඩ පැනීම, එක තැන දිවීම, ඉණ කැරකැවීම, ශරීරය හැකිළීම.....

මෙහි අංක (1) යටතේ දක්වා ඇති ක්‍රියාකාරකම් සංචාරී චලන නමින් ද අංක (2) යටතේ දක්වා ඇති ක්‍රියාකාරකම් ස්ථිතික චලන නමින් ද හැඳින්වේ. මෙම චලන වර්ග දෙකට ම ගැළපෙන ලෙස ක්‍රියාකාරකම් නිර්මාණය කර ගත හැකි ය. ඉහත චලන වර්ග දෙක සඳහා සරල ක්‍රියාකාරකම් දෙකක් පහත දැක්වේ. මෙවැනි ක්‍රියාකාරකම් නිර්මාණය කර ගැනීමට හැකියාවන් ද තිබිය යුතු ය.

ක්‍රියාකාරකම 01

- සාමාන්‍ය ගමන් කිරීම, ඇඟිලි තුඩුවලින් ඇවිදීම, වම් කකුල වමට සහ දකුණු කකුල දකුණට හරවා ඇවිදීම ආදි සෑම ඇවිදීමක දී ම ඉදිරියට සහ පස්සට ඇවිදීම කළ හැකි ය.
- සාවෝ රංචුවක් නිදහසේ පැන පැන යමින්, වටපිට බලමින්, උඳුපියලිය කති. ඉන් පසු අසල ඇති දිය කඩිත්තකින් වතුර බී, ගසක් යටට වී නිදන්තට වෙති. නරියකුගේ ශබ්දයක් ඇසී බිය වුණු සාවෝ වේගයෙන් දුවන්නට පටන් ගනිති.

ක්‍රියාකාරකම 02

- කෝච්චියේ ගමන් ස්වභාවය අනුව පැද්දීම, ශරීරය ඉහළ යාම, ශරීරය හැකිළීම වැනි චලන සඳහා ද කුඩා ක්‍රියාකාරකම් නිර්මාණය කර ගත යුතු ය.

අංක (1) යටතේ ඇති ක්‍රියාකාරකම් ක්‍රීඩාවක් ලෙසත්, ව්‍යායාමයක් ලෙසත් දැක්විය හැකි වුව ද, එය තාලයට රිද්මයකට කිරීමෙන් ඊටත් වඩා වමන්කාරයක් දැනවීමට හැකි වේ.

මේ ක්‍රියාකාරකම් බෙර පදයට අනුව ක්‍රියාත්මක කරමු. මෙහි දී මාත්‍රා 2 + 2, මාත්‍රා 2 + 3 සහ මාත්‍රා 4 + 4 තාලවලට අයත් බෙර පද භාවිත කර ගත හැකි ය.

බෙර පදය වෙනස් කිරීමෙන් ක්‍රියාකාරකම ද වෙනස් කළ හැකි ය.

උදාහරණ : ඇවිදීම කරන අතර බෙර පදයේ වෙනස සමඟ දිවීම, පැනීම, පෙරළීම, රංගීම ආදී විවිධ ක්‍රියා ද සිදු වන අතර, තාලයේ විවිධත්වය හා බෙර පදයේ විවිධත්වය දැනවීමෙන් එම අභ්‍යාස සතුටින් හා විනෝදයෙන් කළ හැකි ය. මේ මඟින් මානසික සතුටක් ද ලැබේ. මෙවැනි ක්‍රියාකාරකම් තාලයට, රිද්මයට අනුව කිරීමෙන් සතුට, මානසික සුවය ඇති වේ. එය මානසික සෞඛ්‍යයට බෙහෙවින් ම බලපානු ඇත.

තව ද මෙවැනි ක්‍රියාකාරකම් කිරීමෙන් ශාරීරික සමබරතාව ද, ඉවසීම, සමඟිය වැනි ගුණාංග ද වර්ධනය වේ.

• නම්‍යතා අභ්‍යාස කිරීමේ වැදගත්කම

- නර්තනයට අවශ්‍ය ඉරියව්‍ව (හැඩතල) නිවැරදි කර ගැනීම.
- යහපත් සෞඛ්‍ය සම්පන්න නිරෝගී පුද්ගලයකු වීම.
- ශ්‍රීතමත් ව, නම්‍යතා අභ්‍යාසවල යෙදීම නිසා මානසික සුවයක් ඇති වීම.
- අභියෝගවලට මුහුණ දීම හා දරා ගැනීමේ හැකියාව ඇති වීම.
- ශාරීරික ප්‍රසන්න බව ඇති වීම.
- නර්තනයට උචිත කායික වර්ධනයක් ඇති වීම.
- කණ්ඩායම් හැඟීමෙන් යුතු ව කටයුතු කිරීමේ හැකියාව වර්ධනය වීම.

• නමස්කාරය හඳුනා ගනිමු

නමස්කාරය යන වචනය සමාජය තුළ විවිධ අවස්ථාවල දී විවිධ ආකාරයෙන් අර්ථ ගැන්වේ. එනම් ආචාර කිරීම, ගරු කිරීම, පිළිගැනීම වැනි අවස්ථා ය. බුදුදහමේ දී තුනුරුවන් වැදීම සඳහා නමස්කාර පාඨය තුන් වරක් හඬ නඟා කියනු ලැබේ.

නර්තනයේ දී නමස්කාරය මේ සියල්ලට ම වඩා සුවිශේෂ ය. එහි දී ඊට ම ආවේණික නිවැරදි විධික්‍රම භාවිත කරමින් නමස්කාරය සිදු කරනු ලැබේ. දේශීය නර්තන සම්ප්‍රදායයන් වන උඩරට/පහතරට/සබරගමු යන නර්තන සම්ප්‍රදායයන් තුනෙහි ම මෙම නමස්කාරය යන පදය භාවිත කරනු ලැබේ. නර්තනයක් ආරම්භ කිරීමට ප්‍රථම මෙම නමස්කාරය සිදු කිරීම සාම්ප්‍රදායික ලක්ෂණයකි.

නමස්කාරය කිරීමට ප්‍රථම මානසික ඒකාග්‍රතාව (මනස එක්තැන් කිරීම) ඇති කර ගැනීම ඉතා වැදගත් වේ. එමෙන් ම නිවැරදි අංගභාර සහිත ව එය සිදු කළ යුතු යි. මෙසේ නිවැරදි විධික්‍රම අනුගමනය කරමින් සංයමයකින් යුතු ව නමස්කාරය කිරීම ඉතා වැදගත් වේ.

උඩරට, පහතරට, සබරගමු යන සම්ප්‍රදායයන් තුනෙහි නමස්කාර පදයේ වෙනස් ලක්ෂණ දක්නට ඇත.

- **උඩරට නර්තන සම්ප්‍රදායයේ නමස්කාර පදය :**

තෙයියත්, තෙයියත්, තෙයියත් තාමි ///

නමස්කාරය කිරීමේ දී බෙර වාදනය සිදු නො කරන අතර, ඉහත පදය හඬ නඟා නිවැරදි ව කිව යුතු ය. මෙම පදයට අනුව ශිෂ්‍යයා හෝ ශිල්පියා හෝ නිරූපණය කරන ප්‍රකාශනාත්මක චලනයන්හි ගැබ් වූ වටිනා අදහසක් ඇත. එනම්,

- **නමස්කාරයේ අදහස :**

1. දොහොත් මුදුනේ තබා වැදීම
පළමු වැදුම - මම ත්‍රිවිධ රත්නයේ පිහිට ආරක්ෂාව පතමි
2. දොහොත් නළලත තබා වැදීම
දෙවන වැදුම - මම හදවතින් ම දෙවියන් වදිමි/මම සියලු ම දෙවියන්ගේ පිහිට පතමි.
3. දොහොත් පපුවට තබා වැදීම
තුන්වන වැදුම - මම හදවතින් ම මවුපිය, ගුරුවරු වදිමි/මම ගුරුවර දෙමවුපියන්ගෙන් හා සබයෙන් ද පිහිට ආරක්ෂාව පතමි.

- **පහතරට සම්ප්‍රදායයේ නමස්කාරය :**

ගද්දිරිකිට, ගුංදිරිකිට, ගත්තම්, ගතම් දොම් ගත් දැහිං///

මීට අමතර ව පහතරට නර්තන සම්ප්‍රදායයේ කෙටි නමස්කාර පද ද ඇත.

1. ගද්දිරිකිට, ගුංදිරිකිට, ගත්තම්, ගතම් දොම්///
රෙගත්තම් ගතම් දොම් ///
ආදී වශයෙනි.

- **සබරගමු සම්ප්‍රදායයේ නමස්කාර පදය :**

තෙයි තා ගතත්///
තෙයි තෙයි තෙයි ත
තෙයියත් තාමි
තේයිතාමි

• නමස්කාරය කිරීමේ අපේක්ෂා

- සංස්කෘතික උරුමයක් ලෙස ගොඩනැගුණු නර්තන කලාවේ ගෞරවය හා ගුරු සිසු සබඳතාවෙහි සදාචාරාත්මක අගය ආරක්ෂා කිරීම.
- නර්තනය ආරම්භ කිරීමට පෙර යහපත් මානසිකත්වයෙන් යුතු ප්‍රවිෂ්ටයක් ලබා ගැනීම.
- සිරුරේ කොටස් නිවැරදි ඉරියවුවලින් යුක්ත ව පිහිටුවා ගැනීමට අවකාශය සැලසීම.
- නර්තනය සඳහා ආගමික වශයෙන් ආශීර්වාදය ලබා ගැනීම වැදගත් බව අවබෝධ කර ගැනීම.

මණ්ඩිය සකසා ගනිමු

මණ්ඩියේ මූලික ලක්ෂණ

- නර්තනයේ දී මූලික ඉරියව්ව මණ්ඩිය ලෙස හැඳින්වීම.
- මණ්ඩිය සඳහා විලුම් දෙක අතර පරතරය මිටිරියනක් වීම.
- පාදවල ඇඟිලි සහ දණහිස් දෙක දෙපසට විහිදීම සුවිශේෂ වීම.
- මුළු සිරුර සෘජු ව තබා ගැනීම ඉතා වැදගත් වේ.

පා සරඹ (උඩරට)

පළමුවෙන් මේ පදය තාල තබමින් කිව යුතු ය. මෙහි දී තාල තැබීම සඳහා තාලම්පටක් භාවිත කරන්න. මෙසේ තාල තබමින් පදය කියද්දී නියමිත ඉරියව්වක සිට තාලම්පට නිවැරදි ව අල්ලා ගෙන නිවැරදි ව හඬ මතුවන පරිදි වාදනය කළ යුතු ය. සමගුණ සහ දෙගුණ යන ලය දෙකට සරඹය අභ්‍යාස කළ යුතු වේ.

පළමු පා සරඹය (උඩරට)

- සරඹ නාමය : අඩිය
- සරඹ පදය : තෙයි
- තාලය : මාත්‍රා 4 තනි තිත (මහ තනි තිත)

	/				/				/				/			
	1	2	3	4	1	2	3	4	1	2	3	4	1	2	3	4
සමගුණ	තෙයි	-	-	-	තෙයි	-	-	-	තෙයි	-	-	-	තෙයි	-	-	-
දෙගුණ	තෙයි	-	තෙයි	-	තෙයි	-	තෙයි	-	තෙයි	-	තෙයි	-	තෙයි	-	තෙයි	-

නිවැරදි අංගභාර හඳුනා ගෙන පාද ඉහළට ඉස්සීමේ දී නිවැරදි අංගභාර භාවිත කිරීම වැදගත් වේ.

දෙවන පා සරඹය

සරඹ නාමය : දැඩිය
 සරඹ පදය : තෙයි කිට තෙයි තාම්
 තාලය : මාත්‍රා 4 ට (මහ තනිතිත)

නිවැරදි අංගභාර අනුගමනය කරමින් සරඹ අභ්‍යාස කළ යුතු ය. සමගුණ සහ දෙගුණ යන ලයවලට පා සරඹ නර්තනය කළ යුතු යි.

	/	/	/	/
	1 2 3 4	1 2 3 4	1 2 3 4	1 2 3 4
සමගුණ	තෙයි - - - ☺	කි - ට - ☺	තෙයි - - - ☺	තාම් - - - ☺
දෙගුණ	තෙයි - කිට - ☺	තෙයි - තාම් - ☺	තෙයි - කිට - ☺	තෙයි - තාම් - ☺

තුන්වන පා සරඹය

සරඹ නාමය : තුන් අඩිය
 සරඹ පදය : තෙයි කිට තෙයිකිට තෙයිකිට තෙයි තාම්
 තාලය : මාත්‍රා 4 ට (මහ තනිතිත)

	/	/	/	/
	1 2 3 4	1 2 3 4	1 2 3 4	1 2 3 4
සමගුණ	තෙයි - - - ☺	කි - ට - ☺	තෙයි - - - ☺	කි - ට - ☺
	තෙයි - - - ☺	කි - ට - ☺	තෙයි - - - ☺	තාම් - - - ☺
දෙගුණ	තෙයි - කි ට ☺	තෙයි - කි ට ☺	තෙයි - කි ට ☺	තෙයි - තාම් - ☺

හමාර කිරීමේ පදය

සෑම පා සරඹයක් ම නටා අවසානයේ “හමාර පදය” නමින් පද කොටසක් නටනු ලබයි. මෙම පදය සෑම පා සරඹයකට ම පොදු ය. ඒ අනුව සෑම පා සරඹයක් අවසානයේ ම මෙම හමාර පදය නැටිය යුතු ය.

හමාර පදය : (මාත්‍රා 4 තනි තිත) (මහ තනි තිත)

තෙයියත්, තෙයියත්, තෙයියත් තාම්
 තේයි තාම්
 තෙයි තෙයි තත් තත් තාම්

∕ 1 2 3 4	∕ 1 2 3 4	∕ 1 2 3 4	∕ 1 2 3 4
නෙයි - යන් - නෙයි - - - නාම	නෙයි - යන් - නාම - - -	නෙයි - යන් - නෙයි - නෙයි -	නාම - - - තත් - තත් -

පහතරට නර්තන සම්ප්‍රදාය

- පහතරට පා සරඹ
පළමු පා සරඹය

පළමු පා සරඹ පදය නිවැරදි ව තාල තබමින් හොඳින් කියමින් එම පදය හුරු කර ගත යුතු යි. බෙර වාදනයෙන් තොර ව කියා ගෙන සරඹ නැටීම කළ යුතු ය. තාලය තැබීමට තාලම් පට භාවිත කළ හැකි ය.

මෙම පදය මගින් නිවැරදි අංගභාර සහිත ව පද පැහීම වැදගත් වේ.

පදය : නෙයියන් නෙයි
තාලය : මාත්‍රා 4 තනි තිත (මහ තනි තිත)

	∕ 1 2 3 4	∕ 1 2 3 4	∕ 1 2 3 4	∕ 1 2 3 4
සමගුණ	නෙයි - යන් - නෙයි - - -	නෙයි - - - නෙයි - - -	නෙයි - යන් - නෙයි - - -	නෙයි - - - නෙයි - - -
දෙගුණ	නෙයි යන් නෙයි - නෙයි යන් නෙයි -	නෙයි යන් නෙයි - නෙයි යන් නෙයි -	නෙයි යන් නෙයි - නෙයි යන් නෙයි -	නෙයි යන් නෙයි - නෙයි යන් නෙයි -

දෙවන පා සරඹය

පදය තාල තබමින් හොඳින් කියවා හුරු විය යුතු යි.

පදය : නෙයි කිට නෙයි තා
තාලය : මාත්‍රා 4 තනි තිත (මහ තනි තිත)

	∕ 1 2 3 4	∕ 1 2 3 4	∕ 1 2 3 4	∕ 1 2 3 4
සමගුණ	නෙයි - කි ට නෙයි - තා -	නෙයි - තා - නෙයි - තා -	නෙයි - කි ට නෙයි - කි ට	නෙයි - තා - නෙයි - තා -
දෙගුණ	නෙයි කිට නෙයි තා නෙයි කිට නෙයි තා	නෙයි කිට නෙයි තා නෙයි කිට නෙයි තා	නෙයි කිට නෙයි තා නෙයි කිට නෙයි තා	නෙයි කිට නෙයි තා නෙයි කිට නෙයි තා

තුන්වන පා සරඹය

පදය : තෙයි කිට තෙයි දොම්
 තාලය : මාත්‍රා 4 තනි තිත (මහ තනි තිත)

	/		/		/		/
	1 2 3 4	1 2 3 4	1 2 3 4	1 2 3 4	1 2 3 4	1 2 3 4	1 2 3 4
සමගුණ	තෙයි - කි ට	තෙයි - දොම් -	තෙයි - කි ට	තෙයි - දොම් -	තෙයි - කි ට	තෙයි - දොම් -	තෙයි - දොම් -
දෙගුණ	තෙයි කිට තෙයි දොම්	තෙයි කිට තෙයි දොම්	තෙයි කිට තෙයි දොම්	තෙයි කිට තෙයි දොම්	තෙයි කිට තෙයි දොම්	තෙයි කිට තෙයි දොම්	තෙයි කිට තෙයි දොම්

පහතරට සම්ප්‍රදායයේ පා සරඹ හමාර කිරීමේ පදය

පදය : තෙයි තෙයි තා කිට තෙයියන් තා
 තාලය : මාත්‍රා 4 + 4 තනි තිත (මහ තනි තිත)

/	/	/	/
1 2 3 4	1 2 3 4	1 2 3 4	1 2 3 4
තෙයි - තෙයි -	තා - කි ට	තෙයි - යන් -	තා - - -

මෙම හමාර පදය කීප වතාවක් ම හොඳින් තාල තබමින් නිවැරදි ව ශබ්ද නඟා කිව යුතු යි. අනතුරු ව පදය නිවැරදි අංගහාර සහිත ව අභ්‍යාස කළ යුතු යි.

සබරගමු නර්තන සම්ප්‍රදාය

• සබරගමු සම්ප්‍රදායයේ මණ්ඩි පද

සබරගමු නර්තන සම්ප්‍රදායයේ පා සරඹවලින් (“මණ්ඩි පද”) කෙරෙනුයේ විවිධ පාද වලන හුරු කරවීම යි. ප්‍රාදේශීය මෙන් ම විවිධ ගුරුකුල අතර මෙකී සරඹ කට්ටල ගණනාවක් භාවිත වේ. ගුරු පරම්පරා අතර දකිය හැකි සරඹවල වෙනස්කම් දකිය හැකි වුව ද මෙයින් සිදු කරනුයේ පාද වලන නර්තනයට උචිත පරිදි ක්‍රමානුකූල ව පුරුදු පුහුණු කිරීම යි. මණ්ඩියේ සිට ක්‍රමානුකූල ව හරබර ලෙස වලන හුරු කිරීම නිසා මෙය මණ්ඩි පද ලෙස ව්‍යවහාරයේ පවතී. දණ්ඩි කඳ උපයෝග කර ගනිමින් එකී සරඹ හුරු වීම සම්ප්‍රදායයේ දකිය හැකි ය.

පළමු මණ්ඩි පදය

පද කියමින් නිවැරදි ලෙස මණ්ඩියේ සිට “තෙයි” යන පදය පාද හුරු කර ගැනීම සඳහා පළමු ව නටනු ලැබේ. නිවැරදි ලෙස පාද වලනය කරමින් අභ්‍යාසයේ යෙදෙමින් පළමු මණ්ඩි පදය ප්‍රගුණ කරනු ලැබේ.

පදය : තෙයි
 කාලය : මාත්‍රා 4 කාලය (මහ තනි තිත)

	1 2 3 4	1 2 3 4	1 2 3 4	1 2 3 4
සමගුණ	තෙයි - - -	තෙයි - - -	තෙයි - - -	තෙයි - - -
දෙගුණ	තෙයි - තෙයි -	තෙයි - තෙයි -	තෙයි - තෙයි -	තෙයි - තෙයි -

දෙවන මණ්ඩි පදය

තෙයි තක

මෙය දෙවන මණ්ඩි පදය වේ. පළමු පදයේ දී මුළු පාදය ම පොළොවට පතිත වන සේ තෙයි යනුවෙන් තබනු ලැබේ. දෙවන සරඹයෙන් ඇඟිලිවලට හුරුවක් ලැබෙන ආකාරයට පාද පිහිටුවන ආකාරයක් දැකිය හැකි ය.

පදය : තෙයි තක
 කාලය : මාත්‍රා 4 තනි තිත කාල (මහ තනි තිත)

	1 2 3 4	1 2 3 4	1 2 3 4	1 2 3 4
සමගුණ	තෙයි - - -	ත - - ක -	තෙයි - - -	ත - - ක -
දෙගුණ	තෙයි - ත ක	තෙයි - ත ක	තෙයි - ත ක	තෙයි - ත ක

තුන් වන මණ්ඩි පදය

පදය : තෙයි තක/// තෙයි
 කාලය : මාත්‍රා 4 තනි තිත (මහ තනි තිත)

	1 2 3 4	1 2 3 4	1 2 3 4	1 2 3 4
සමගුණ	තෙයි - ත ක	තෙයි - ත ක	තෙයි - ත ක	තෙයි - - -
දෙගුණ	තෙයි තක තෙයි තක	තෙයි තක තෙයි -	තෙයි තක තෙයි තක	තෙයි තක තෙයි -

තෙයි තක/// තෙයි

තුන් වන මණ්ඩි පදය මෙය වේ. පාදයේ විලුඹ කොටස පොළොවට පතිත වන සේ තෙයි යනුවෙන් තබනු ලැබේ. ත,ක යන පද දෙක පාද දෙකේ මුළු පාදය ම පොළොවට පතිත වන සේ තබනු ලැබේ.

- 6 වන ශ්‍රේණිය ගුරු මාර්ගෝපදේශයේ තුන් වන මණ්ඩි පදය මෙලෙස සංශෝධනය විය යුතු යි.

මණ්ඩි පද හමාරය :

තෙයා, තෙයා, තෙයා, තෙයා, තෙයා
 තෙයි තාමි - තෙයියත් තාමි

කාර්ය පත්‍රිකාව

ප්‍රශ්න අංක 1 - 4 දක්වා හිස්තැනට සුදුසු පදය තෝරා සම්පූර්ණ කරන්න.

1. පා සරඹ/මණ්ඩි පද නැටීමේ දීඑහි සුවිශේෂ ලක්ෂණයකි.
(බෙර වාදනයට අනුව නැටීම/කටින් පද කියා නැටීම)
2. සෑම පා සරඹයක්/මණ්ඩි පදයක් අවසානයේ දී ම නටනු ලබන පද කොටස නමින් හැඳින්වේ. (කස්තිරම/හමාර පදය)
3. පා සරඹ/මණ්ඩි පද නැටීමේ දී තාල තැබීම සඳහා යොදා ගනී.
(තාලම්පට/බෙරය)
4. සරඹ අභ්‍යාසයේ දී නර්තන ශිල්පියා සිටින මූලික ඉරියව්ව..... නමින් හඳුන්වයි.
(දණ්ඩිය/මණ්ඩිය)

5. උඩරට/පහතරට/සබරගමු පළමු හා දෙවන පා සරඹ තාල තබා කියන්න.

නර්තනය 6 ශ්‍රේණිය - අතිරේක කියවීම් පොත

• සරඹ අභ්‍යාසයෙන් නිවැරදි අංගභාර ප්‍රදර්ශනය කරයි

උඩරට ගොඩ සරඹ/පහතරට ඉලංගම් සරඹ/සබරගමු දොඹින පද

උඩරට, පහතරට, සබරගමු යන සම්ප්‍රදායවල දී පාද හුරු කර ගැනීම සඳහා සරඹ අභ්‍යාස භාවිත කරනු ලැබේ. ඒවා උඩරට හා පහතරට සම්ප්‍රදායයේ පා සරඹ ලෙසත්, සබරගමු සම්ප්‍රදායයේ මණ්ඩි පද ලෙසත් භාවිත කරනු ලැබේ. එම සරඹ 12ක් අවසානයේ දී හස්ත හා පාද සම්ප්‍රදායයට සුදුසු පරිදි වලනය කිරීම සඳහා තවත් සරඹ අභ්‍යාස 12ක් කරනු ලබයි. ඒවා උඩරට සම්ප්‍රදායයේ දී ගොඩ සරඹ හෙවත් අත් සරඹ ලෙසත්, පහතරට සම්ප්‍රදායයේ දී ඉලංගම් සරඹ ලෙසත්, සබරගමු සම්ප්‍රදායයේ දී දොඹින පද ලෙසත් හැඳින්වේ. උඩරට සම්ප්‍රදායයේ සරඹ නාම තිබුණ ද පහතරට සහ සබරගමු සම්ප්‍රදායවල සරඹ නාම වෙනුවට පළමු සරඹය, දෙවන සරඹය ආදී වශයෙන් භාවිත කෙරේ.

පා සරඹවල දී එක හමාර පදයක් භාවිත කළ ද ගොඩ සරඹවල දී පදයක් අවසානයේ දී කස්තිරම ද ඉලංගම් සරඹ පදයක් අවසානයේ දී ඉරට්ටිය ද භාවිත කරයි. සබරගමු සම්ප්‍රදායයේ දොඹින පද 12 නටා අවසානයේ හමාර පදය නැටීම සුවිශේෂ ලක්ෂණයකි.

• ගොඩ සරඹය හඳුනා ගනිමු

1. සරඹ නාමය : අඩිය
- බෙර පදය : දොම් කිට කිට දොම්
- තාලය : මාත්‍රා 4 තනි තිත (මහ තනි තිත)
- කස්තිරම : තත් ජන් තොං නං තා

/	/	/	/
1 2 3 4	1 2 3 4	1 2 3 4	1 2 3 4
දො මි කි ට	කි ට දො මි	දො මි කි ට	කි ට දො මි
දොම් කිට කිට දොම්	දොම් කිට කිට දොම්	දොම් කිට කිට දොම්	දොම් කිට කිට දොම්

/	/	/
1 2 3 4	1 2 3 4	1 2 3 4
තත් - ජන් -	තොං - නං -	තා

2. සරඹ නාමය : දැඩිය
 බෙර පදය : දොම් කිට කිට දොම්
 තාලය : මාත්‍රා 4 තනි තිත (මහ තනි තිත)
 කස්තීරම : තත් පිත් තක පිත් තත් පිත් තොං නං තා

/ 1 2 3 4	/ 1 2 3 4	/ 1 2 3 4	/ 1 2 3 4
දො මි කි ට	කි ට දො මි	දො මි කි ට	කි ට දො මි
දොම් කිට කිට දොම්	දොම් කිට කිට දොම්	දොම් කිට කිට දොම්	දොම් කිට කිට දොම්

/ 1 2 3 4	/ 1 2 3 4	/ 1 2 3 4	/ 1 2 3 4
තත් - පිත් - තා	ත ක පිත් -	තත් - පිත් -	තොං - නං -

- නර්තනය කිරීමට ප්‍රථම බෙර පදය හොඳින් තාල තබා කියන්න.
- බෙර වාදනයත් සමඟ බෙර පදය තාල තබා කියන්න.
- නිවැරදි අංගභාර සහිත ව මණ්ඩියට සිටින්න.
- පළමු සරඹය නැටීමේ දී දකුණු පාදය ඉදිරියට තැබීමෙන් ආරම්භ කිරීම සුවිශේෂ වේ.
- දෙවන සරඹය නැටීමේ දී පාදය පිටුපසට තැබීමෙන් ආරම්භ වීම සිදු විය යුතු ය.

ඉලංගම් සරඹ

1. පළමු ඉලංගම් සරඹය

/	/	/	/
1 2 3 පදය	1 - ශ්‍රීයී 3 4	1 2 3 4	1 2 3 4
නෙයි - - -	නෙයි - - -	නෙයි - - -	නෙයි - - -
නෙයි - නෙයි -	නෙයි - නෙයි -	නෙයි - නෙයි -	නෙයි - නෙයි -

ඉරට්ටිය - කී, ට, තා

/	/
1 2 3 4	1 2 3 4
කී - ට -	තා - - -
-	-

ඉරට්ටියට නියමිත අක්ෂර තුනට හස්ත චලන හා පාදාංග විධි තුන ප්‍රදර්ශනය විය යුතු ය.

2. දෙවන ඉලංගම් සරඹය

හස්ත චලන හා පාදාංග සමග කඳ, හිස, නෙත ආදී උපාංග චලනය කිරීමට හුරු වීම මෙම සරඹය නැටීමෙන් අපේක්ෂා කෙරේ.

දිත් තා :

/	/	/	/
1 2 3 4	1 2 3 4	1 2 3 4	1 2 3 4
දිත් - - -	තා - - -	දිත් - - -	නෙයි - - -
දිත් - තා -	දිත් - නෙයි -	දිත් - තා -	දිත් - නෙයි -

ඉරට්ටිය : දිත ගුඳ තා

/	/	/	/
1 2 3 4	1 2 3 4	1 2 3 4	1 2 3 4
දි - ත -	ගු - ඳ -	තා - - -	- - - -

1. පළමු දෝෂිත පදය

තෙයි

/	1	2	3	4	/	1	2	3	4	/	1	2	3	4	/	1	2	3	4
තෙයි	-	-	-	-	තෙයි	-	-	-	-	තෙයි	-	-	-	-	තෙයි	-	-	-	-
තෙයි	-	තෙයි	-		තෙයි	-	-	තෙයි		තෙයි	-	-	තෙයි		තෙයි	-	-	තෙයි	

නිවැරදි අංගභාර සහිත ව මණ්ඩියට සිට දැන් සබරගමු සම්ප්‍රදායට අනුව හැසිරවිය යුතු වේ. එනම් පපුව ඉදිරියේ වක්‍ර ආකාරයට ගන්නා අත් දෙකේ වම් අත අල්ල ශිල්පියා දෙසටත් දකුණු අත අල්ල ඉදිරියටත් සිටින ලෙසත් තැබිය යුතු ය. වම, දකුණු වෙන් වෙන් වශයෙන් අත හැරවීම මෙහි දී සිදු කෙරේ.

2. දෙවන දෝෂිත පදය

තෙයි තක

/	1	2	3	4	/	1	2	3	4	/	1	2	3	4	/	1	2	3	4
තෙයි	-	ත	ක		තෙයි	-	ත	ක		තෙයි	-	ත	ක		තෙයි	-	ත	ක	
තෙයි	තක	තෙයි	තක		තෙයි	තක	තෙයි	තක		තෙයි	තක	තෙයි	තක		තෙයි	තක	තෙයි	තක	

එක් අතක් තමන්ගේ පැත්තට හා ඉදිරියට හැරවීම මෙහි දී සිදු කෙරේ. පාදාංග සමග කඳ, හිස ආදී උපාංග චලනය කිරීමට හුරු වීම මෙයින් සිදු කෙරේ.

යෝජිත ක්‍රියාකාරකම සඳහා උපදෙස්

1. පළමු/දෙවන සරඹ පදය, කස්තිරම තාල තබා කියන්න.
2. නිවැරදි අංගභාර භාවිත කරමින් බෙර වාදනයට අනුව නර්තනයේ යෙදෙන්න.
3. බෙර වාදනයට අනුව පළමු හා දෙවන සරඹ පද නර්තනය කරන්න.

• **සිරුරේ මූලිකාංග හඳුනා ගැනීම**

ශාරීරික සරල සංවලන ඇසුරින් කරන ලද නිර්මාණ පුරාතනයේ සිට නර්තනය වශයෙන් ඉදිරිපත් කර තිබේ. එසේ ම ශාරීරික රිද්මය සමඟ නාද රිද්මය එකතු කරමින් ඒවා තවත් අලංකාර රංගන බවට පත් කර ගැනීමට ද හැකි වී ඇත. අන් සියලු කලාවන්ට වඩා නර්තනයේ ඇති විශේෂත්වය නම් ශරීරයේ හිස සිට පාදාන්තය දක්වා සියලු කොටස් භාවිතයට ගැනෙන කලාවක් වීම ය. නර්තන ක්‍රියාවලියේ දී සිදු වන්නේ මූලික වශයෙන් විවිධාකාර වලනවලින් ශරීරය හැසිරවීමකි.

ශරීරයේ ප්‍රධාන කොටස් ලෙස හිස, දෑත්, ඉහටිය (උකුළ) පපුව, දෙපා, බඳ වශයෙන් කොටස් 6කි. මෙම ප්‍රධාන අංග ඔස්සේ අදහස් ගෙන හැර දැක්වීමක් කෙරෙන අතර මේවා ශරීරයේ ප්‍රධාන අංග ලෙස හැඳින්වේ. මීට අමතර ව සිරුරේ අනෙකුත් කොටස් ද වලනය වීම සිදු වන අතර ඒවා ප්‍රත්‍යංග හා උපාංග ලෙස හඳුන්වයි. නර්තනය කරන කෙනෙකු තුළ දක්නට ලැබෙන ලක්ෂණ නිරීක්ෂණය කිරීමෙන් මෙය පැහැදිලි කර ගත හැකි ය. අත් හා පාද වලනය, නැමීම, දිග හැරීම, ඇඟිලිවලින් කරනු ලබන වලන, හිස නැමීම දිග හැරීම, මුහුණෙන් ඉදිරිය බලන අයුරු නිරීක්ෂණය කිරීම මෙහි දී වැදගත් වේ.

ඊට අමතර ව ශරීරය විවිධ අයුරින් හසුරුවන අයුරු නිරීක්ෂණය කිරීම ද වැදගත් වේ. ඉඳ ගැනීම, පැනීම, මඳක් පහත් වීම, පහත් වීම, උඩ පැනීම වැනි ක්‍රියාකාරකම් සඳහා ශරීරයේ විශාල කොටස් මෙන් ම කුඩා කොටස් ද භාවිතයට ගැනීම සිදුවෙයි. ශරීරයේ කොටස් අංග, ප්‍රත්‍යංග හා උපාංග ලෙස හැඳින්වෙයි.

- අංග : හිස, කඳ අත්, පාද
- ප්‍රත්‍යංග : වැළමිට, ඇඟිලි, බෙල්ල, දණහිස....
- උපාංග : ඇඟි බැම, කම්මුල්, තොල්, ඇස්බෝලය

ශරීරයේ විවිධ කොටස් රිද්මයකට/තාලයකට වලනය කිරීම නැටුමක් හෙවත් නර්තනය කිරීමක් ලෙස හැඳින්වෙයි. තාලය හා රිද්මය අනුව සිදු වීම විශේෂත්වයකි. එමෙන් ම තාලයට, රිද්මයට අනුව මෙම ප්‍රකාශනයන් කිරීමට ශරීරයේ අංග, ප්‍රත්‍යංග, උපාංග භාවිතයට ගත හැකි වේ.

නර්තනයේ වමන්කාරය වඩාත් තීව්‍ර වන ලෙස ඉදිරිපත් කිරීමට නම් අංග, ප්‍රත්‍යංග හා උපාංගයන්හි සමායෝජනය ඉතා වැදගත් වේ.

දේශීය නර්තන කලාව හැදෑරීමේ දී ආධුනික ශිල්පියකුට මූලික සරඹ අභ්‍යාස කිරීමට පෙර නම්‍යතා අභ්‍යාස කිරීමෙන් අංග, ප්‍රත්‍යංග හා උපාංග නර්තනයට අවශ්‍ය පරිදි සිරුර හසුරුවා ගැනීමේ කුසලතාව වර්ධනය කරගැනීමට හැකි වනු ඇත. උඩරට, පහතරට, සබරගමු නර්තන සම්ප්‍රදායවල ඒ ඒ සම්ප්‍රදායට ආවේණික අංග ලක්ෂණ දක්නට ඇත. හස්ත, පාද හැසිරවීමේ විධි ක්‍රම සම්ප්‍රදායයෙන් සම්ප්‍රදායයට වෙනස් වේ. එමෙන් ම වර්ත නිරූපණයන් ඉදිරිපත් කිරීම, ගීතයකට අනුව නර්තන නිර්මාණ ඉදිරිපත් කිරීම වැනි අවස්ථා ගැන අවධානය යොමු කරමු. වර්ත නිරූපණයක දී වර්තයේ හැසිරීම් රටාව, ගමනේ රිද්මය, හැඩය ගීතයන්ට නර්තන ඉදිරිපත් කිරීමේ දී ගීතයේ රිද්මය, අදහස (භාවාත්මක හැඟීම) අංග ප්‍රත්‍යංග උපාංග නිවැරදි ව හැසිරවීම මගින් සාර්ථක නිර්මාණයක් ගොඩනගා ගත හැකි ය.

ක්‍රියාකාරකම් :

- අංග ප්‍රත්‍යාංග උපාංගවලට අයත් කොටස් වෙන් කර දැක්වන්න.
- ගොඩ සරඹ/ඉලංගම් සරඹ/දොඹින පද එකක් නර්තනය කරන්න.
- නිවැරදි අංගහාර අනුගමනය කරමින් අලංකාර මාත්‍රයක් නිර්මාණය කර ඉදිරිපත් කරන්න.
- ගීයකට අනුව නර්තනයක් නිර්මාණය කර ප්‍රදර්ශනය කරන්න.

අලංකාර පද නර්තනයේ වැදගත්කම

ජීවත් වන පරිසරයේ ඇති ගස්වැල් අලංකාර වී ඇත්තේ එහි ඇති විවිධ වස්තුවල හැඩය හා වර්ණ අනුව ය. එමෙන් ම නොයෙකුත් හැඩයෙන් හා වර්ණවලින් යුක්ත ඇඳුම් පැලඳුම් හා ආභරණවලින් ශරීරයේ බාහිර පෙනුම අලංකාර කර ගත හැකි ය. ජීවිතයට ඉතා වැදගත් වන ශරීර සෞඛ්‍යය ඉතා යහපත් ලෙස පවත්වා ගැනීමටත්, ශරීරයේ හැඩය පවත්වා ගැනීමටත් උපකාරී වන තවත් එක් සාධකයක් වන්නේ නර්තනය යි.

මල්වලට පෙනි එකතු වීමෙන් මලෙහි සුන්දරත්වය වැඩි වන්නා සේ උගත් සරඹවලට පැනීම, කැරකීම, වාඩි වීම වැනි විවිධ වලන එකතු කොට පද නිර්මාණය කර ගත හැකි ය. එයින් නර්තනයේ අලංකාරය තව තවත් වැඩි කර ගත හැකි වේ.

උගත් සරඹ පද කීපයක් ඇසුරෙන් හෝ වෙනත් සාම්ප්‍රදායික වලන එකතු කිරීමෙනුත් විවිධ අලංකාර පද නිර්මාණය කර ගත හැකි ය.

අලංකාර පද නිර්මාණයේ දී බෙර වාදනයට අනුව නිවැරදි අංගහාර පවත්වා ගනිමින් නර්තනයේ යෙදීම කළ යුතු වේ.

මෙහි දී ලැබී ඇති ඉඩ ප්‍රමාණය නිසියාකාර ව ප්‍රයෝජනයට ගැනීම කෙරෙහි අවධානය යොමු කිරීම වඩා වැදගත් ය. නිර්මාණය කරගත් අලංකාර පද නිරන්තර අභ්‍යාසයේ යෙදීමෙන් ප්‍රායෝගික කුසලතාව වර්ධනය වේ.

එක් එක් නර්තන සම්ප්‍රදායයන්ට ආවේණික වලන ඇසුරින් කරනු ලබන අලංකාර පද නිර්මාණයේ දී ශිෂ්‍ය ශක්‍යතා සැලකිල්ලට ගත යුතු වේ. එසේ පෝෂණය කර ගත් හැකියා වෙනත් නර්තන නිර්මාණ කිරීමේ දී උපයෝග කර ගත හැකි වේ.

යෝජිත ක්‍රියාකාරකම සඳහා උපදෙස්

පන්ති කාමරයේ දී හෝ වෙනත් අවස්ථාවල දී ඔබ ඇසුරු කර ගත් සාම්ප්‍රදායික වලන ඇසුරින් පහත සඳහන් ක්‍රියාකාරකමෙහි යෙදෙන්න.

- උගත් ගොඩ සරඹ/ඉලංගම් සරඹ/දොඹින පද ඇසුරු කර ගනිමින් ඒකල හෝ සමූහ හෝ වගයෙන් අලංකාර පද නිර්මාණය කර ඉදිරිපත් කරන්න.
- අලංකාර පද නිර්මාණය සඳහා භාවිත කළ විධි ක්‍රම නම් කරන්න.

“වන්නම් ගයමින් හටමු”

- උඩරට - හනුමා වන්නම
- පහතරට - හනුමන්තා තාලය සින්දු වන්නම
- සබරගමු - අනිලා වන්නම

වන්නම් යනු උඩරට/පහතරට/සබරගමු නර්තන සම්ප්‍රදායයන් තුනට ම පොදු සාම්ප්‍රදායික නර්තන විශේෂයකි. උඩරට නර්තන සම්ප්‍රදායයට අයත් වන්නම් ඉගෙන ගැනීමේ දී ගායනයට, නර්තනයට හා තාල තැබීමට පහසු ම වන්නම ලෙස හනුමා වන්නම හැඳින්විය හැකි වේ. හනුමා වන්නම ඉගෙන ගැනීමේ දී පළමුවෙන් ම එහි තාල රූපයට අනුව බෙර පදය තාල තබා කීමෙන් වන්නමේ තාල රටාව මැනවින් ග්‍රහණය කර ගැනීමට හැකියාව ලැබේ. ඒ අනුව මාත්‍රා 2 තනි තිතට දොම්/කිට/කිට/දොම් නැතහොත් කුඳ/ගත/ගත/දොම් බෙර පදය කියමින් තාල තැබීමේ දී බෙර වාදනය ද ඊට එක් කර ගැනීම වඩාත් සාර්ථක වේ.

හනුමා වන්නම නර්තනය කිරීමේ දී දකුණු පාදය ඉදිරියෙන් තබා එනම් ගී මණ්ඩියේ සිට තානමට අනුව හස්ත වලන කරනු ලැබේ.

තානමේ දී අලංකාර පද නැටීම සිදු කෙරේ. පිළිවෙළින් පළමු අලංකාර පදය නටා ගී මණ්ඩියේ සිට කවි පදයට අනුව හස්ත වලන පමණක් සිදු කෙරේ. මේ ආකාරයට කවි පද 4ක් සහ අලංකාර පද 5ක් නියමිත අංගභාර අනුගමනය කරමින් නර්තනයේ යෙදවිය හැකි ය. අවසානයේ කස්තිරම, සිරුමාරුව, අඩව්ව නර්තනය කිරීම සිදු වේ.

තව ද වන්නම් නැටීමේ දී කවි ගායනය සඳහා කරනු ලබන්නේ සරල බෙර වාදනයකි. පද නැටීමේ දී අලංකාර බෙර වාදනයක් කිරීම උඩරට වන්නම් නර්තනයේ දී දැක ගත හැකි සුවිශේෂ ලක්ෂණයකි.

හනුමා වන්තම

- තිත : මාත්‍රා 2 තනි තිත (සුළු තනිතිත)
 කාල රූපය : $\begin{array}{cccc} / & / & / & / \\ 1 & 2 & 1 & 2 & 1 & 2 & 1 & 2 \end{array}$
 බෙර පදය : කුඳ ගත ගත දොම්

 තානම : තනම් දනත් තම් දනත් තනම්දන
 තනම් දනත් තනෙනා - තෙයි.
 තනම් දනත් තම් දනත් තනම්දන
 තනම් දනත් තනෙනා

 කවිය : ගිරෙන් ගිරට පැන ලැගුම් සොයා පුබුදිමින්
 අරුණ කළ මා - ගොර
 දෙමින් නැවත වටපිටින් බලති නෙක
 උසුළු විසුළු පුදුමා

 තානම : තනම් දනත් තම්

 කවිය : එයින් නැවත පලතුරින් තුරට පැන
 මලින් පල ද දළ මා - අත
 දෙමින් රැගෙන කට කොනින් බුදිති වට
 පිටින් බියැති බැලුමා

 තානම : තනම් දනත් තම්

 කවිය : දුටින් අයෙක් සටපටින් පැනුම් රැළි
 පොටින් තෙරා සෙවුමා - බය
 දුටින් එවිට අතුපතින් වසා මුව
 ඉතින් නැතෙයි පෙනුමා

 තානම : තනම් දනත් තම්

 කවිය : මතින් උඩඟු සිත ගතින් වැඩි ව පෙර
 පැනුම් විලස දැරුමා - නැණ
 යකින් මෙලෙස ඉසිමතින් යෙදුව පෙර
 මෙවන් වරුණ හනුමා

 තානම : තනම් දනත් තම්

කස්තිරම : රුංතක ජිංතක තරිකිට කුංදන්
තාග්ග ජිංතක තරිකිට කුංදන්
රුංතක ජිංතක තරිකිට කුංදන් තා (නැතහොත් දීර්ඝ කස්තිරම)

කස්තිරම නැටීමට පෙර ඉහත දක්වා ඇති කස්තිරම තාල තබා කීමෙන් පසු නර්තනයේ යෙදීම වැදගත් ය.

තනි තනි ව හා සාමූහික වශයෙන් කරනු ලබන පුහුණු වීමෙන් හනුමා වන්තම නැටීමේ කුසලතාව වර්ධනය කර ගත හැකි ය.

පහතරට සින්දු වන්තම - හනුමන්තා තාලය

උඩරට නර්තන සම්ප්‍රදායේ මෙන් පහතරට නර්තන සම්ප්‍රදායේ ද වන්තම් දක්නට ඇත. ඒවා “සින්දු වන්තම්” ලෙස හැඳින්වේ. වියත් භාෂාවකින් පහතරට වන්තම් රචනා කර ඇත. පහතරට සම්ප්‍රදායේ එන හනුමන්තා තාලය සින්දු වන්තම රචනා කිරීමේ දී ස්වභාව ධර්මයේ උපමා, අලංකාර ලෙස යොදා ගෙන ඇත. මෙය මාත්‍රා 2 සුළු තනිතිතට නර්තනය කෙරේ.

පහතරට සින්දු වන්තම් නර්තනයේ දී තානමටත් කවියටත් යන අංග දෙකට ම අලංකාර මාත්‍රා නර්තනය කිරීම විශේෂ වේ. ඒ සඳහා පහතරට සරල අලංකාර පද යොදා ගැනීම සුදුසු ය. වන්තමේ පද කොටස් නර්තනය කිරීමේ දී නියමිත අංගහාර අනුගමනය කිරීම වැදගත් ය. සියලු පද කොටස් නටා අවසානයේ ඉරට්ටිය නැටීම සිදු කෙරේ.

පහතරට හනුමන්තා තාලය සිංදු වන්තම

- තිත : මාත්‍රා 2 තනි තිත
 බෙර පදය : ගතිකිට ගතදොං ගුදිකිට ගත දොං
 තානම : තෙනෙනම් තෙන තෙනෙනා තෙනම්තෙන
 තෙනෙනම් තෙන තෙනෙනා

 කවිය : සතරකිනේ අත් අතු සොදිනේ දිලි රන් තලිනේ
 නව පලු විලසේ
 තෙනරකිනේ පත් කුසුම රොනේ ගත් බිඟු ලෙසිනේ
 මිණි බරණ දිසේ
 නිතර රනේ ගත් සිත සොදිනේ විස්කම් සුරිදේ
 ගත් තුඟු පලසේ
 සත තෙදිනේ දෙවරප් සිරිනේ සිය කුල දෙරණේ
 වැඩි සුර තුර සේ

 ඉරට්ටිය : ගතිකිට ගතදොං ගුගුදතරි
 තත්දිත් තොං නං ගුහිතිගදිරිකිට ගත්තත්
 දොම්තක දිකු දක දුහිම්

අනිලා වන්නම

උඩරට පහතරට නර්තන සම්ප්‍රදායවල මෙන් ම සබරගමු නර්තන සම්ප්‍රදායයේ ද වන්නම් දක්නට ලැබේ. සබරගමු නර්තන සම්ප්‍රදායයට අයත් වන්නම් අතුරින් අනිලා වන්නම ගායනය මෙන් ම නර්තනය කළ යුතු ය.

මාත්‍රා 2 තනිතිතට ජම්/ත කු/දා -/දොම් - දවුල් පදය කියමින් කාල තැබීමේ දී දවුලෙන් එය වාදනය කිරීම වඩාත් සාර්ථක ය.

සබරගමු වන්නම් නර්තනයේ දී තානමට සහ කවි පදවලට හස්තපාද වලනය කරමින් අලංකාර පද නටයි. ඒ සඳහා මාත්‍රා පහේ අලංකාර පද, පිට මාත්‍රා පද ආදිය ඇසුරු කරමින් සුදුසු අලංකාර පද සැලසුම් කර ගත හැකි ය. වන්නමේ පද කොටස් නටා අවසානයේ කලාසම හා අඩව්ව නටනු ලැබේ.

අනිලා වන්නම

- තිත : මාත්‍රා 2 තනි තිත
- කාල රූපය : / / / /
1 2/ 1 2/ 1 2/ 1 2
- ද්විලි පදය : ජමිත කු දා දොං
- තානම : තනෙනා තන තාන තනමිදන///
තනෙනා තන තමිදන තානා
- කවිය : එකලා මහරාජ නරාදිප - වැඩලා ඉඳ සිංහාසන පිට
අනිලා හඬදෙන මෙන් ගුවනක - කියලා යන නාද අසා සිට
දකලා කිව් නළුවෝ වැඩ සිට - එකලා කී වන්නම මුල් කොට
අනිලා වන්නම අණ මුල්කර - පවන් වේගයෙන් කීවේ මෙලෙසට
- කලාසම : ජමිකිට කිටිතක තරිකිට කිටිතක///
ගතිත කුදිත්තන්

කාර්ය පත්‍රිකාව

1. උඩරට හනුමා/පහතරට හනුමන්තා/සබරගමු අනිලා,/වන්නම/ සින්දු වන්නම නර්තනය කරනුයේ මාත්‍රා තිතට ය.
2. උඩරට හනුමා/පහතරට හනුමන්තා තාලය සින්දු වන්නම/සබරගමු අනිලා / වන්නම/සින්දු වන්නම සඳහා බෙර පදය/ද්විලි පදය යොදා ගැනේ.
3. නිවැරදි නාදමාලාවට අනුව වන්නම/සින්දු වන්නම තාල තබා ගායනය කරන්න.
4. අදාළ වන්නම/සින්දු වන්නම සඳහා පද කිහිපයක් යොදා ගනිමින් නර්තනයේ යෙදෙන්න.
5. වන්නම/සින්දු වන්නම නර්තන සඳහා භාවිත කළ කස්තිරම/ඉරට්ටිය/කලාසම ලියන්න.
6. සාමූහික නර්තනයක් ලෙස වන්නම/සින්දු වන්නම විවිධ ප්‍රසංගයට ඉදිරිපත් කරන්න.

• **ප්‍රස්ථාර කිරීමේ විධි ක්‍රමය**

තාලය

අමරකෝෂ නම් ග්‍රන්ථයේ සඳහන් වන්නේ “ක්‍රියාවේ කාලය මැනීම තාලය” බවයි. මෙහි දී ක්‍රියාව යනු නර්තනය, ගායනය, වාදනවල නිරත වීම යි.

නර්තනය, ගායනය, වාදනය අවස්ථාවල දී තාල තැබීම සඳහා යොදා ගනු ලබන උපකරණය තාලම්පට නම් වේ. අතීතයේ තාලම්පට හැඳින්වූයේ කෙකතාලම් යනුවෙනි. කෙසෙයුත් ද්‍රවිඩ වචනයකි. එහි අර්ථය “අත” යන්නයි. අත්ලෙන් අත්ල තැලීමේ විකල්පයක් වශයෙන් තාලම්පට නිර්මාණය වූවා ද යන්න සිතිය හැකි ය.

මීට අමතර ව තාලය තැබීමට අත්මිණිය, පන්තේරුව, ගෙජ්ජි, රහු, සිලම්බු, ගිගිරි වළලු වැනි ලෝහ භාණ්ඩ විශේෂ ද යොදා ගැනේ.

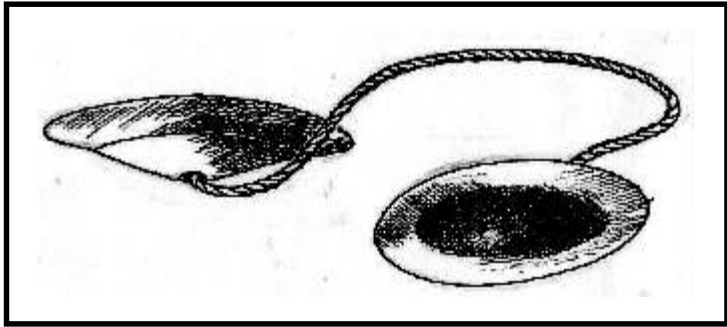

ඔබ තාලම්පටක් අතට ගෙන වාදනය කරන්න. එවිට තාලම්පට විවිධ ආකාරයට වාදනය කළ හැකි බව ඔබට වටහා ගත හැකි ය. එම හඬට හොඳින් කන්දීමට අවස්ථාව ලබා ගන්න. එවිට එක් හඬක් විහි දී යන බවත්, තවත් විටෙක හඬ ක්ෂණයෙන් ඇති වී නැති වන බවත් අසන්නට ලැබේ.

තාලම්පට පියන් දෙක එකට වසා නාද කරන විට නිකුත් වන ශබ්දය “තිත්” ශබ්දය බවත්, ක්ෂණයෙන් විහි දී යන සේ තාලම්පටේ පියන් දෙක එකිනෙකට ලිස්සා වාදනය කිරීමෙන් උපදින්නේ “තෙයි” යන හඬ බවත් පෙනී යයි.

මාත්‍රා

- සුදු රතු කහ මල්
- අර ගෙන පන් සල්

ඔබ ඉහත පද පෙළ තාලම්පට රැගෙන එක් වචනයකට එක් තැලීමක් පමණක් කරමින් ක්‍රියාවේ යෙදෙන්න. එම වචනවල දී තාලම්පට වදින අක්ෂරය රවුම් කර ගන්න. එම රවුම් කරන ලද අක්ෂර අංක (1) ලෙස නම් කර ඉතිරි අකුරුවලට අංක (2) යනාදියෙන් නම් කරන්න.

/	/	/	/
1 2	1 2	1 2	1 2
සු දු	ර තු	ක හ	ම ල්

ආඝාතය

යම් කිසි වස්තූ දෙකක් එකට ගැටීමේ අවස්ථාව ආඝාතය වශයෙන් පෙන්වා දිය හැකි ය. නර්තනය, ගායනය, වාදනය යන අවස්ථාවල දී මේ සඳහා කාලමිපට යොදා ගනු ලැබේ. කාලමිපටේ තිත් සහ තෙයි ලෙස වදින අවස්ථාවන් ආඝාත ස්ථාන වශයෙන් හඳුන්වා දිය හැකි ය.

එක් මාත්‍රා කැටියක් සඳහා එක් ආඝාතයක් යොදනු ලැබේ. මාත්‍රා 2, මාත්‍රා 3, මාත්‍රා 4 ආදී කාල සඳහා එක් ආඝාතයක් යෙදීම සිදු වේ.

උදා : / / / /
1 2 / 1 2 / 1 2 / 1 2

එක (1) යන සලකුණ තුළ ආඝාතය තැබීම නිවැරදි ක්‍රමයයි.

/	/	/	/
1 2	1 2	1 2	1 2
සු දු	ර තු	ක හ	ම ල්

ඉහත ප්‍රස්තාරකරණයේ දී දක්නට ලැබෙන “සුදු” යන වචනයේ මාත්‍රා 2ක කාල සීමාව ගත් විට විභාගයක් වශයෙන් පෙන්වා දිය හැකි ය. එම ප්‍රස්තාරයෙන් “සුදු” “රතු” “කහ” “මල්” වශයෙන් විභාග 4ක් පෙන්වා දෙනු ලැබේ.

සංඥා සලකුණු

ප්‍රස්තාරකරණයේ දී භාවිත කරන්නා වූ එයට ම විශේෂ වූ සංඥා හෙවත් සංකේත පහත දැක්වේ.

- තිත් - ^
- තෙයි - /
- ඇදෙන අක්ෂරයන් දැක්වීම - - -
- නිශ්ශබ්දත්වය - +
- අක්ෂර කැටි කර දැක්වීම - ∪

ප්‍රස්තාරකරණයේ දී සංකේත භාවිත කරන අවස්ථා සඳහන් උදාහරණයක් පහත දැක්වේ.

^	/	^	/
1 2	1 2 3	1 2	1 2 3
උ ඩ	ගෙ ද ර	සු දු	පා - ට

කවිය

/	/	/	/
1 2	1 2	1 2	1 2
+ ශ්‍රී	රින් ශ්‍රී	ර ට	පැ න
ලැ ගුම්	- සො	යා -	පු බු

තනි තිතේ බෙර පද, කවි පද, රබන් පද ප්‍රස්තාර කිරීම

තනි තිතේ ප්‍රභේද :

තනි තිතේ ප්‍රභේද කොටස් 03යි

↓		
සුළු තනි තිත	මැදුම් තනි තිත	මහ තනි තිත
මාත්‍රා 2+2	මාත්‍රා 3+3	මාත්‍රා 4+4
උදා : කවිය සුදු රතු කහ මල්	උදා : කවිය ඉද්ද සමන් පිච්ච කැකුළු	උදා : කවිය තෙල්මල් අරගෙන අපි යමු පන්සල්

සුළු තනි තිතට අයත් බෙර පද ප්‍රස්තාර කිරීම (මාත්‍රා 2+2)

	/	/	/	/
	1 2	1 2	1 2	1 2
උඩරට බෙර පද	දො මි	කි ත	කි ත	දොම් -
පහතරට බෙර පද	රු ද	කි ට	ග ත	දොම් -
සබරගමු දවුල් පද	ඡ මි	ත ග	තා -	කු ද

මාත්‍රා 2 + 2 කාලයට (සුළු තනි තිතට) අදාළ රබන් පද ප්‍රස්තාර කිරීම

/	2	1	2	1	2	1	2		
1	උඩ (පල)	ගත් (තත්)	වටි (ටක්)	කා	-	
	බිම (පල)	ගත් (තත්)	වටි (ටක්)	කා	-	
	උඩ (පල)	ගත් (තත්)	බිම (පල)	ගත්	තත්	
	පුං (ච්ඡුං)	-ච් (ගෙඩි)	වටි (ටක්)	කා	-	

මාත්‍රා 2 + 2 කාලයට (සුළු තනි තිතට) අදාළ ලී කෙළි ගායනයක් ප්‍රස්තාර කිරීම

/	1	2	/	1	2	/	1	2	/	1	2
	එ	ක		ප	ඳු		රෙන්	-		ලී	-
	ස	යක්		-	ක		පා	-		ගෙ	න
	එ	ක		උ	ස		ඇ	ති		ස	දෙ
	නෙක්	-		තෝ	-		රා	-		ගෙ	න
	ගු	රුන්		-	අ		ත	ට		දී	-
	ලී	-		බෙ	ද		වා	-		ගෙ	න
	අ	පින්		-	කෙ		ලී	මු		ලී	-
	දෙ	පි		ල	සැ		දී	-		ගෙ	න

මාත්‍රා 3 + 3 කාලයට (මැදුම් තනි තිත) අදාළ ලී කෙළි ගායනයක් ප්‍රස්තාර කිරීම

/	1	2	3	/	1	2	3	/	1	2	3
1	+	ඉර	ට	1	ඔ	බි	ය	2	ඉ	ර	මු
+	සි	ටි		3	යා	-	-	1	-	-	-

මාත්‍රා 4 + 4 කාලයට (මහ තනි තිත) අදාළ ලී කෙළි ගායනයක් ප්‍රස්තාර කිරීම

/	1	2	3	4	/	1	2	3	4	/	1	2	3	4
1	+	රට	ලින්	-	1	ඇ	ර	ලා	-	2	ප	ටි	ගෙන්	-
+	දැඟ	රෙ	ට		3	ද	ම	ලා	-	1	ගො	ත	ත	ර

• වන්නම් ප්‍රස්තාර

උඩරට හනුමා වන්නම

කාල රූපය මාත්‍රා 2+2 තනි තිත කාල රූපය

	/		/		/		/	
	1	2	1	2	1	2	1	2
	කු	ද	ග	ත	ග	ත	දොම්	-
තානම	+	ත	නම්	ද	නක්	-	තම්	-
	ද	නක්	-	ත	නම්	-	ද	ත
	+	ත	නම්	ද	නක්	-	ත	නෙ
	නා	-	-	-	-	-	තෙයි	-
	+	ත	නම්	ද	නක්	-	තම්	-
	ද	නක්	-	ත	නම්	-	ද	ත
	+	ත	නම්	ද	නක්	-	ත	නෙ
	නා	-	-	-	-	-	-	-
කවිය	+	ගි	රින්	ගි	ර	ට	පැ	ත
	ලැ	ගුම්	-	සො	යා	-	පු	ඔ
	+	ද	මින්	අ	රු	ඝ	ක	ල
	මා	-	-	-	-	-	ගො	ර
	+	දෙ	මින්	නැ	ව	ත	ව	ට
	පි	ටින්	-	බ	ල	ති	නෙ	ක
	+	උසු	ඵ	වි	සු	ඵ	පු	ද
	මා	-	-	-	-	-	-	-
කස්තිරම	රුං	තක	ජං	තක	තරි	කිට	කුං	දත්
	කාග්	-ග	ජං	තක	තරි	කිට	කුං	දත්
	රුං	තක	ජං	තක	තරි	කිට	කුං	දත්
	තා	-						

පහතරට හනුමන්තා නාලය සිංදු වන්නම

කාල රූපය 2 + 2 තනි තින කාල රූපය

	/		/		/		/	
	1	2	1	2	1	2	1	2
බෙර පදය	ග	ති	කි	ට	ග	ත	දොම්	-
	ගු	දි	කි	ට	ග	ත	දොම්	-
තානම	තෙ	නෙ	නම්	-	තෙ	න	තෙ	නෙ
	නා	-	-	තෙ	නම්	-	තෙ	න
	තෙ	නෙ	නම්	-	තෙ	න	තෙ	නෙ
	නා	-	-	-	-	-	-	-
කවිය	ස	ත	ර	කි	නේ	-	අත්	-
	අ	තු	සො	දි	නේ	-	දි	ලි
	රත්	-	ත	ලි	නේ	-	න	ව
	ප	ලු	වි	ල	සේ	-	-	-
ඉරට්ටිය	ග	හි	ති	-	ග	ත	දොං	-
	ගු	ගු	ද	ත	රි	-	-	-
	තත්	-	දිත්	-	තොං	-	නං	-
	ගුහි	තිග	දිරි	කිට	ගත්	-	තත්	-
	දොම්	-	ත	ක	දි	කු	ද	ක
	දුහිම්	-						

සබරගමු අතිලා වන්නම ප්‍රස්තාරකරණය

කාල : 2 + 2 තනි තින කාල රූපය

	/		/		/		/	
	1	2	1	2	1	2	1	2
දවුල් පදය	ඡ	මි	ත	ග	කා	-	කු	ද
තානම	ත	නෙ	නා	-	-	-	ත	න
	කා	-	න	ත	නම්	-	ද	න
	ත	නෙ	නා	-	-	-	ත	න
	නම්	-	ද	න	කා	-	නා	-
කවිය	එ	ක	ලා	-	-	-	ම	හ
	රා	-	ජ	න	රා	-	දී	ප
	වැ	ඩ	ලා	-	-	-	ඉ	ද
	සිං	-	හා	-	ස	න	පි	ට
	අ	නි	ලා	-	-	-	හ	ඩ
	දෙ	න	මේන්	-	ගු	ව	න	ත
	කී	ය	ලා	-	-	-	ය	න
	නා	-	ද	අ	සා	-	සි	ට
කලාසම	ඡ	කිට	කිරි	තක	තරි	කිට	කිරි	තක
	((((((((
	ඡ	කිට	කිරි	තක	තරි	කිට	කිරි	තක
	((((((((
	ඡ	කිට	කිරි	තක	තරි	කිට	කිරි	තක
	((((((((
	ග	ති	ත	කු	දිත්	-	තත්	-
	((((((((

- අනිලා චන්ද්‍රම සඳහා පහත සඳහන් දැවුල් පදය ද භාවිත කළ හැකි ය.
 ජංග ජම්බකක් තක්කිට කිටිතක///
 ජංග ජම්බකක් තිත් තෙයි

කාර්ය පත්‍රිකාව

සුදුසු පිළිතුර යොදා හිස්තැන් පුරවන්න.

1. තනි තිතෙහි ප්‍රභේද කි.
2. මාත්‍රා 2ක් කැටි වීමෙන් තනි තිත සෑදේ.
3. තාල තැබීම තැබීම යනුවෙන් ද හැඳින්වෙයි.

සුදුසු පිළිතුර 4 සිට 8 දක්වා ප්‍රශ්නවලට B කොටසින් තෝරා යා කරන්න.

A	B
4. තිත්	/
5. ඇදෙන අක්ෂරය දැක්වීම)
6. තෙයි	^
7. නිශ්ශබ්ද යනිය	- -
8. මාත්‍රා කැටි කර දැක්වීම	+
9. කුඳ ගත ගත දොං බෙර පදය මාත්‍රා 2 + 2 තාලයට ප්‍රස්තාර කරන්න.	

3 පරිච්ඡේදය

3.0 සාම්ප්‍රදායික වාද්‍ය භාණ්ඩ හා විකල්ප වාද්‍ය උපකරණ

- සාම්ප්‍රදායික වාද්‍ය භාණ්ඩ

උඩරට, පහතරට, සබරගමු නර්තන සම්ප්‍රදායන්ට ආවේණික වූ වාද්‍ය භාණ්ඩ සාම්ප්‍රදායික වාද්‍ය භාණ්ඩ ලෙස හැඳින්විය හැකි ය. ගැටබෙරය, පහතරට බෙරය, දවුල, තම්මැට්ටම, උඩැක්කිය, අත් රබාන, තාලම්පට මේ ගණයට අයත් වේ. මෙම භාණ්ඩ වාදනය කිරීමේ දී එයින් නිපදවෙන අක්ෂර විවිධ වේ. සාම්ප්‍රදායික වාදන භාණ්ඩ සැකසීමේ දී සම්මත ක්‍රම ශිල්ප අනුගමනය කළ යුතු වේ. වාදන භාණ්ඩය සැකසීමට ගන්නා දූව වර්ග, සම් වර්ග, දිග, පළල පරිමාණයන්, බෙර ඇසෙහි විෂ්කම්භය නිශ්චිත පරිදි යොදා ගැනේ. වාදන භාණ්ඩයේ ධ්වනි (ශබ්ද) ගුණය රඳා පවතින්නේ ඒ අනුව ය. වාද්‍ය භාණ්ඩයේ ව්‍යුහය ද මේ සඳහා බලපායි.

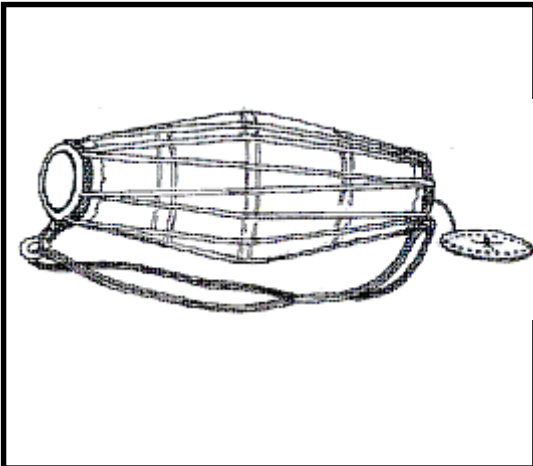

ගැට බෙරය

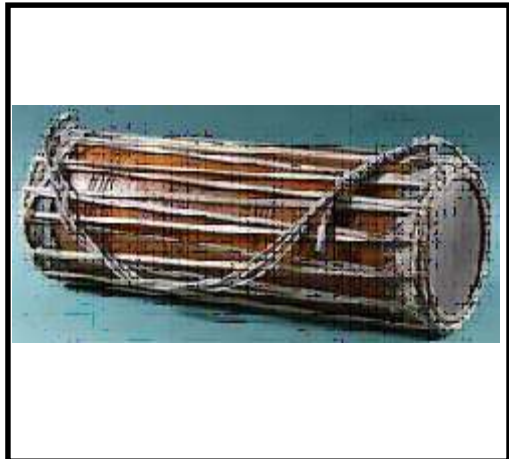

දෙවොල් බෙරය

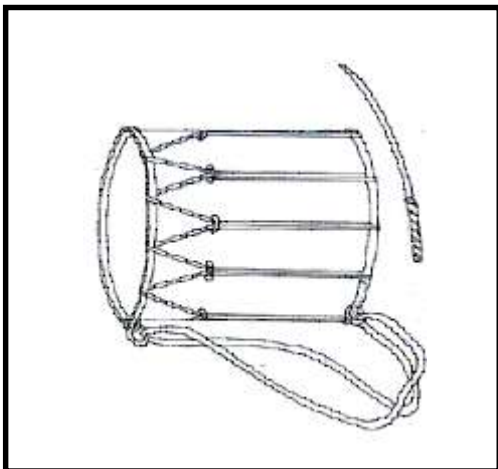

දවුල



තම්මැට්ටම

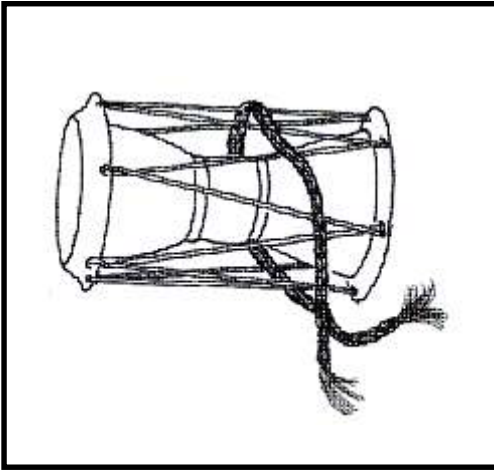

උඩැක්කිය



රබාන

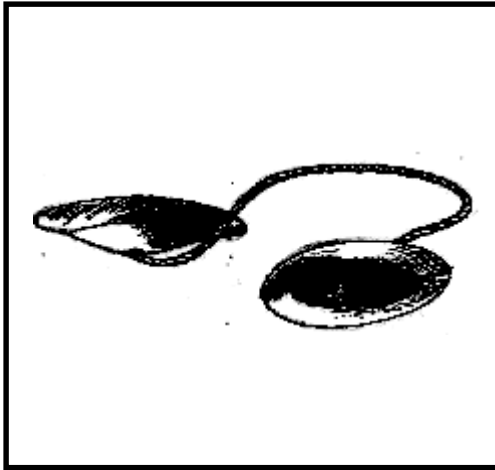

තාලම්පට

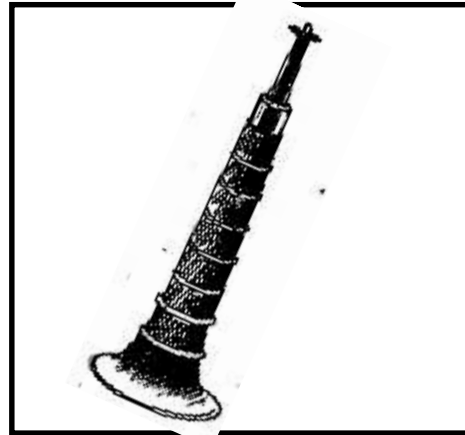

හොරණෑව

• **සාම්ප්‍රදායික වාදන භාණ්ඩ වාදන අවස්ථා**

- පන්සල් - විහාර - දේවාලවල තේවා හේවිසි වාදනයට දවුල, තම්මැට්ටම හොරණෑව යොදා ගැනේ.
- දේශීය නර්තන සම්ප්‍රදායවල ප්‍රධාන වාද්‍ය භාණ්ඩ ලෙස ගැටබෙරය, පහතරට බෙරය (දෙවොල් බෙරය) සහ දවුල භාවිත වේ.
- උඩැක්කිය රැගෙන වාදනය කරමින් උඩැක්කි නර්තන නිර්මාණයේ යෙදීම සාම්ප්‍රදායික උඩරට නර්තනයේ ලක්ෂණය යි.
- නර්තන සම්ප්‍රදායයන්හි තාල තැබීම සඳහා තාලම්පට භාවිත කරනු ලැබේ.
- රබන් නර්තනයේ දී අත් රබාන වාදනය කරමින් නර්තනයේ යෙදෙනු ලැබේ.
- තාල තැබීම සඳහා තාලම්පට භාවිත කරනු ලැබේ.
- පෙරහැර හා විවිධ උත්සවවල වාදනය සහ නර්තන නිර්මාණ සඳහා උචිත පරිදි ඉහත සඳහන් භාණ්ඩ වාදනය දක්නට හැකි ය.
- ආගමික හා සමාජීය උත්සව අවස්ථාවල දී මෙම සාම්ප්‍රදායික වාද්‍ය භාණ්ඩ ගායන, වාදන හා නර්තන සඳහා භාවිත වේ.

• විකල්ප වාද්‍ය උපකරණ

පරිසරයෙන් ලබාගත් ද්‍රව්‍ය හා නිර්මිත ද්‍රව්‍ය භාවිත කරමින් විකල්ප වාද්‍ය උපකරණ නිර්මාණය කර ගත හැකි ය. උදාහරණ : එක්ස්ටර් රබාන, ටින් බෙරය, දඬු බෙරය (උණ ලී බෙරය) ටොනික් පියන් වළල්ල, ගස්ලඬු බට නළාව, ගොප් කොළ නළාව, පනා නළාව, ලී කැබලි ආදිය වේ. එම විකල්ප වාද්‍ය උපකරණ සැකසීමේ දී විවිධ ශිල්ප ක්‍රම භාවිත කළ හැකි ය. ඒ සඳහා අවශ්‍ය වන්නේ නිර්මාණාත්මක චින්තනය මගින් මෙහෙයවන ප්‍රායෝගිකකරණයේ යෙදීම ය. ඒ අනුව විකල්ප වාද්‍ය උපකරණවලින් හඬ උපදවා ගැනීමට ඇතිල්ලීම, සෙලවීම, තට්ටු කිරීම/තැළීම හා පිඹීම ආදී විවිධ ක්‍රම ශිල්ප භාවිත කළ හැකි වේ.

- ඇතිල්ලීමෙන් -
 - ටින් පියන් පත් දෙකක් එකට ඇතිල්ලීම
 - ගල් දෙකක් එකට ඇතිල්ලීම
 - ටින් එකක් බිම ඇතිල්ලීම
 - රිජ්ගෝම් කැබලි දෙකක් එකට ඇතිල්ලීම

- සෙලවීමෙන් -
 - ටින් එකකට ගල් කැට/වැලි දමා සෙලවීම.
 - විවිධ ප්‍රමාණයේ එක්ස්ටර් කොළ සෙලවීම හා සිලි කවර සෙලවීම (පොලිතින් බැග්)
 - පොල්ගෙඩියේ මදය ඉවත් කර එයට ගල් කැට දමා සෙලවීම.
 - ටොනික් පියන් වළල්ල සෙලවීම.

- තට්ටු කිරීමෙන්/-
තැළීමෙන්
 - ලී දෙකක් එකට තට්ටු කිරීම/තැළීම
 - එක්ස්ටර් කොළයකට තට්ටු කිරීම
 - ලී පෙට්ටියකට හෝ කාඩ්බෝඩ් පෙට්ටියකට හෝ තට්ටු කිරීම නැතහොත් ප්ලාස්ටික් කැන්වලට (බුලිවලට) තට්ටු කිරීම.

- තැළීම
 - කුඩා වීදුරු බෝතල්වලට විවිධ ප්‍රමාණයෙන් ජලය දමා ලෝහ කුරකින් බෝතලයට තට්ටු කිරීම.

- පිඹීමෙන් -
 - ගස්ලඬු දණ්ඩේ මුල් කෙළවරට ඉපියක් දමා පිඹීම.
 - එස්ලෝන් බටයක සිදුරු සකසා බටනළාවක් මෙන් සකස් කර පිඹීම.
 - ගස්වල කොළ වර්ගවලින් නළා සැකසීම.

වාද්‍ය භාණ්ඩ නිර්මාණය කර ගැනීමට උදාහරණ කීපයක්

බෙරය :

බෙරය වෙනුවට සකස් කර ගත හැකි භාණ්ඩ රාශියකි. එය විවිධ අයුරින් සකසා ගත හැකි ය. බෙරයෙහි සෝෂාකාරී හඬ ඉස්මතු වන ආකාරයට මෙය සකසා ගත හැකි ය. ලොකු ප්ලාස්ටික් බඳුනකට කෝටුවකින් ගැසීමෙන් විශාල ශබ්දයක් නිකුත්

වේ. මෙම කොටුවෙහි මුල් කොටස රෙදි පටි එතීමෙන් ශබ්දය විධිමත් වේ. මෙලෙස විවිධ ප්‍රමාණයෙන් යුත් ප්ලාස්ටික් බඳුන් වාදනය සඳහා යොදා ගත හැකි ය.

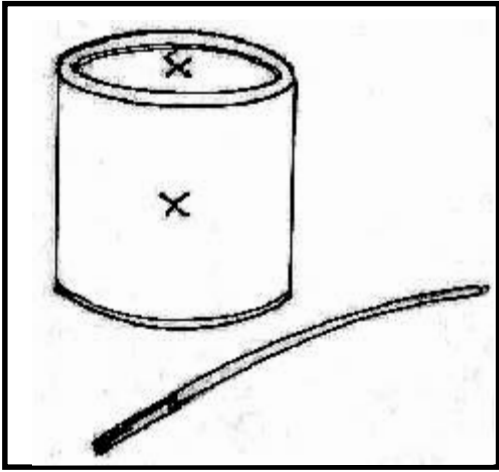

විවිධ ශබ්ද ඇති වන පරිදි වාදනය කළ හැකි ස්ථාන බලන්න. (X ලකුණු යොදා ඇති ස්ථාන)

ටින් බෙරය :

ටින් බෙර ශබ්දය තියුණු ය. එය කෝටුවකින් හෝ ඇඟිලිවලින් හෝ වාදනය කළ හැකි ය. මීට අමතර ව විවිධ ශබ්ද ඇති වන පරිදි වුව ද සකස් කර ගත හැකි ය.

ටින් එකක් හෝ වෙනත් කවාකාර කුහර සහිත බඳුනක් හෝ ගෙන එහි දෙපැත්තට කපා ගත් බැලුනයකින් බෙර ඇස් සකස් කර ගත හැකි ය. පහත සඳහන් පින්තූරය බලන්න.

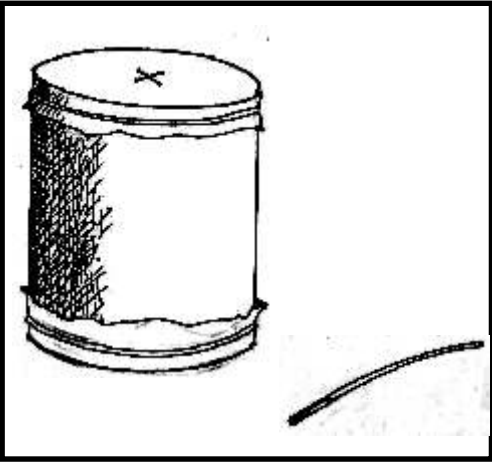

සාදන ක්‍රමය :

ටින් එකෙහි හෝ වෙනත් කුහර සහිත බඳුනෙහි හෝ දෙපැත්ත හිස් ව තිබිය යුතු ය. බැලුන් දෙකක් ගෙන එහි මුල් කොටස කපා කවාකාර කොටස, සකස් කර ගත් බඳුනෙහි දෙපැත්තට යොදා මූණත රබර් පටියකින් හෝ නූලකින් තද කර බඳින්න. මෙය කෝටුවකින් හෝ අතින් හෝ වාදනය කළ හැකි ය. වාද්‍ය උපකරණයේ රබර් දවටනය මැදින් ඇද, අතහැරී විට ශබ්දයක් නිකුත් වේ. (X සලකුණ බලන්න.)

එක්ස්ටේ බෙරය :

එක්ස්ටේ කොළවලින් සකස් කළ හැකි රබානකි. මේ සඳහා රවුම් නැතහොත් හතරැස් අවකාශයක් අවශ්‍ය වේ.

සාදන ක්‍රමය :

අඟල් 2-3 දක්වා වූ කවාකාර හෝ හතරැස් හෝ අවකාශයක් සකසා ගත යුතු ය. ලී කැබැලි කීපයක් ඒ සඳහා අවශ්‍ය වේ. පින්තූරයේ පරිදි සකසා ගන්න.

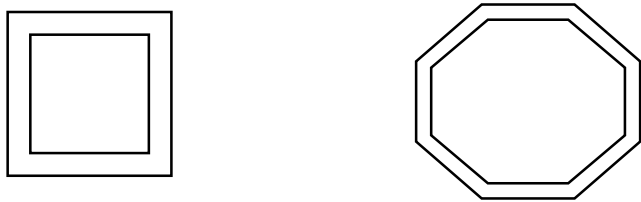

දෙවනුව එය මතට එක්ස්ටේ කොළයක් තබා ලී කඳ මත කුඩා ඇණ ගසා තද කර ගන්න. මෙහි දී එක්ස්ටේ කොළය තදට සිටින පරිදි සකසා ගත යුතු ය.

සොලවනය :

ටින් එකකට හෝ ප්ලාස්ටික් බඳුනකට හෝ කුඩා ගල් කීපයක් දමා ගැනීමෙන් මෙය සකසා ගත හැකි ය. ඊට අමතර ව පැතලි භාජනයකට (ටින්/ප්ලාස්ටික්) ගල්කැට දමා ද සකස් කර ගත හැකි ය. එයට තට්ටු කිරීමෙන් ශබ්ද නිකුත් වේ.

විධිමත් ශබ්ද නිපදවිය හැකි භාණ්ඩ

1. කුඩා ගම් බෝතල් කිහිපයක් ගෙන එයට විවිධ මට්ටම්වලට වතුර පුරවා පිඹීමෙන් ශබ්ද ඉපදවිය හැකි ය. මෙය සිසුන් කීප දෙනෙකුට දී විධිමත් විවිධ ශබ්ද ඉපදවිය හැකි ය. ඊට අමතර ව පිඹින ගමන් බෝතලය තද කිරීමෙන් හා බුරුල් කිරීමෙන් ශබ්දය උස් පහත් වේ

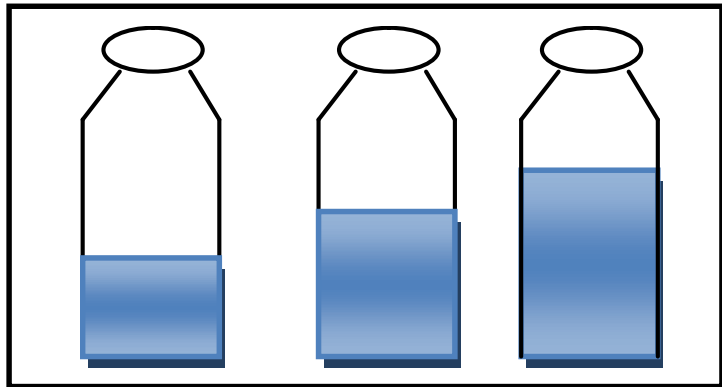

2. ටින් එකක් (සැමන් නැතහොත් කිරි ටින්) ගෙන එහි එක් පැත්තක් විවෘත ව අනෙක් පැත්තේ අඩිය මැද කුඩා සිදුරක් කර ගන්න. පසු ව එම සිදුර මැදින් කුඩා හණ ලණුවක් හෝ තරමක් විශාල නූලක් හෝ දමා අග ගැට ගසා පහළින් එල්ලෙන සේ සකස් කර ගන්න. නූලට භූමිතෙල් ස්වල්පයක් දමා ඇඟිලි දෙකකින් පහළට අදින්න. ශබ්ද නිකුත් වේ.

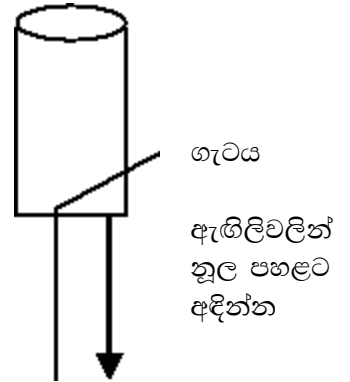

3. අඟල් 1/2කින් යුත් දිග අඩි 2 - 3 දක්වා වූ බටයක් වතුර භාජනයකට දමා බටය මුඛය මත තබා තොල්වලින් පිඹීමෙන් ශබ්ද නිකුත් වෙයි.



• **සමූහ වාදන නිර්මාණය**

සාම්ප්‍රදායික හා විකල්ප වාද්‍ය උපකරණ භාවිත කරමින් සමූහ වාදනයක් නිර්මාණය කිරීමේ දී භාවිතයට ගන්නා වාද්‍ය භාණ්ඩයන්හි හඬ හා වාදන කරන ආකාරය පිළිබඳ අවබෝධයක් ලබා ගත යුතු ය.

තේමාවක් අනුව සමූහ වාදනයක් නිර්මාණය කරන්නේ නම්, එහි විවිධ අවස්ථා පිළිබඳ අවබෝධය අවශ්‍ය වේ. උදාහරණ ලෙස කෝවිචිය තේමා කර ගනිමින් වාදන භාණ්ඩවලින් වාදනය කිරීමේ දී කෝවිචියේ නළා හඬ, සෙමෙන් ගමන් කිරීම, වේගයෙන් ගමන් කිරීම, තිරිංග තද කිරීම ආදී ශබ්ද පිළිබඳ අවබෝධයක් තිබිය යුතු ය. එමෙන් ම ඒ ඒ අවස්ථාවල ශබ්ද හා නාද මාර්ගයෙන් හඬ නිපදවීම සඳහා සුදුසු වාද්‍ය භාණ්ඩ තෝරා ගත යුතු ය.

ප්‍රාසංගික අංගයක් ලෙස ඉදිරිපත් කිරීමේ දී දුම්රියපොළින් මඟීන්ට ලබා දෙන පණිවිඩ වුව ද වචනයෙන් කීමෙන් පසු වාදනය ආරම්භ කළ හැකි ය. (උදා : තුන් වැනි වේදිකාවේ නවතා ඇති දුම්රිය හලාවත බලා පිටත් වේ. දුම්රිය නවත්වන්නේ මරදාන, රාගම, ජා ඇළ, කටුනායක, මීගමුව යන දුම්රිය ස්ථානවල පමණි.)

සමූහ වාදනය භාණ්ඩවල ශබ්ද හා නාද අනුව වර්ග කළ හැකි ය. උදාහරණ : බෙර වර්ග, ටින් සොලවන, නළා වර්ග) වාදනයේ දී කාලය, රිද්මය, වේගය හා ශබ්ද නාද පාලනය පිළිබඳ අවබෝධය වැදගත් වේ.

කාර්ය පත්‍රිකාව

නිවැරදි පිළිතුරු සපයන්න.

1. සාම්ප්‍රදායික වාද්‍ය භාණ්ඩ 4ක් නම් කරන්න.
2. සාම්ප්‍රදායික වාද්‍ය භාණ්ඩ සැකසීමේ දී එහි ධ්වනි ගුණයේ රඳා පැවැත්මට උපකාර කර ගන්නා දෑ නම් කරන්න.
3. සාම්ප්‍රදායික වාද්‍ය භාණ්ඩ වාදනය කරන අවස්ථා නම් කොට ඒ සඳහා භාවිත කරන වාද්‍ය භාණ්ඩ වෙන වෙන ම ලියා දක්වන්න.
4. විකල්ප වාද්‍ය උපකරණ කෙටියෙන් හඳුන්වන්න.
5. විකල්ප වාද්‍ය උපකරණ 5ක් නම් කර, ඉන් දෙකක් සාදා ගන්නා ආකාරය විස්තර කරන්න.
6. එක්ස්ටර් කොළයක්, ලී පටි, ඇණ යොදා සකස් කර ගත හැකි විකල්ප වාද්‍ය උපකරණයක රූප සටහනක් අඳින්න.

4 පරිච්ඡේදය

4.0 ශ්‍රී ලාංකේය සංස්කෘතිය හා සබැඳි ගායනාවල පසුබිම හා ගායනය

- ලී කෙළි කවි ගායනා

ගැමි ජනතාව තම විනෝදාස්වාදය සඳහා ලී කෙළි කවි ගායනය කරමින් නර්තනයේ යෙදී ඇත. ගැමි ජීවන රටාව තුළ ගැබ් ව තිබූ ඇදහිලි, විශ්වාස හා ඔවුන් තුළ තිබූ සාරධර්මත්, එකමුතුකම හා සාමූහිකත්වයත් ලී කෙළි කවි මඟින් විද්‍යමාන වේ. මේ සඳහා ගැමියා තම අදහස් ප්‍රකාශ කිරීමට සරල බස් වහරක් යොදා ගෙන ඇත. එසේ ම, ගායනය සඳහා සරල නාද රටා හා සරල තාල යොදා ගෙන තිබේ.

- | | | |
|----|-------------------------------|-----------|
| 1. | එක පඳුරෙන් ලී සයක් කපා | ගෙන |
| | එක උස ඇති සදෙනෙක් තෝරා | ගෙන |
| | ගුරුන් අතට දී ලී බෙදවා | ගෙන |
| | අපිත් කෙළිමු ලී දෙපිල සැදී | ගෙන |
| 2. | උදයට පායන හිරු දෙවියන් | ටයි |
| | සවසට පායන සඳ දෙවියන් | ටයි |
| | මාගේ ගුරුවර දෙමාපියන් | ටයි |
| | වැඳ වැඳ පින්දෙමි නිවන් දකින්න | ටයි |
| 3. | අහසේ දෙවියෝ රැස් ව | සිටින්නයි |
| | පොළොවේ දෙවියෝ බිම වැඳ | ගන්නයි |
| | සතර වරම් දෙවි බලා | සිටින්නයි |
| | අද ලී කෙළියෙන් අප | දිනවන්නයි |
| 4. | ඉරට ඔබිය ඉර මුදුනේ | සිටියා |
| | සඳට ඔබිය සඳ වට තරු | සිටියා |
| | ලියට ඔබිය සුදු සේලය | නෙරියා |
| | අපට ඔබිය සබ මැද ලී | කෙළියා |

විනෝදාස්වාදය උදෙසා නිර්මාණය වී ඇති කවි විශේෂයක් ලෙස කළගෙඩි කවි හැඳින්වේ. මෙම කවිවලින් කාන්තාවන් කළය රැගෙන දියට යෑම , කාන්තා හැඩරුව හා රූප ස්වභාවය, ඔවුන් ස්නානය කරමින් උසුළු විසුළු කිරීම. කළය නිර්මාණය කර ගන්නා ආකාරය එහි ඇති වටිනාකම, සාමූහිකත්වය හා අන්‍යෝන්‍ය සුහදත්වය ආදිය පිළිබඳ ව කියැවේ.

මෙම කවි කළගෙඩි නැටුම සඳහා යොදා ගන්නා අතර, ඒවා ඉතා සරල නාදමාලාවලින්, තාලරටාවලින් හා සරල බස් වහරකින් යුක්ත වේ.

1.	අහසට පිඹිනා එරන්	කළේයා
	පොළොවට පිඹිනා බුමි	කළේයා
	රන්මසු දහසක් වටින	කළේයා
	නොබිඳින් නැතෝ මගේ	කළේයා
2.	ජලේ සොදයි බැසලා පීනන්	ට
	විලේ සොදයි මල් ගැබ මෝරන්න	ට
	මිලේට වත් කළ දීලා ගන්න	ට
	කළේ සොදයි මේ ලදට පිඹින්න	ට
3.	ලත් පමණට මැටි ඉඳි කරවා	ගෙන
	පත් බිඳලා කළගෙඩි සඳවා	ගෙන
	අත් නැර ම කළගෙඩි තෝරා	ගෙන
	සිත් සතොසින් කළ පිඹිමු සැඳි	ගෙන

• වන්නම් ගායනය

“වන්නම්” යනු : උඩරට, පහතරට, සබරගමු නර්තන සම්ප්‍රදායයන් තුනට ම පොදු වූවකි. මේවා රචනා වී ඇත්තේ ගායනය සඳහා වුව ද, පසුකාලීන ව නර්තනය සඳහා ද යොදා ගෙන ඇත. උඩරට හා සබරගමු නර්තන සම්ප්‍රදායවල දී වන්නම් යන නමින් ද, පහතරට නර්තන සම්ප්‍රදායේ දී ‘සින්දු වන්නම්’ යන නමින් ද මේවා හඳුන්වනු ලැබේ.

උඩරට වන්නම් මහනුවර කවිකාර මඩුව ද, පහතරට සින්දු වන්නම් දෙවුන්දර උපුල්වත් දේවාලය ද, සබරගමු වන්නම් සමන් දේවාලය ද ආශ්‍රිත ව නිර්මාණය වී ඇත.

ඒ අනුව, එක් එක් නර්තන සම්ප්‍රදායය අනුව වන්නම්වල නාදමාලා සැකසී ඇත. සෑම වන්නමක ම නාදමාලාව “කානම” මගින් පිළිබිඹු වේ. එක් එක් වන්නම් සඳහා සාම්ප්‍රදායික බෙර පද ඇත.

(පිටු අංක 32 සිට 35 දක්වා ඇතුළත් කර ඇති වන්නම් ගායනා භාවිතයට ගන්න.)

5 පරිච්ඡේදය

5.0 ශ්‍රී ලාංකේය නර්තන සම්ප්‍රදාය හා සබැඳි චේතනාසික හා සංස්කෘතික පසුබිම

- ගුරු ගෙදර පිළිබඳ තොරතුරු

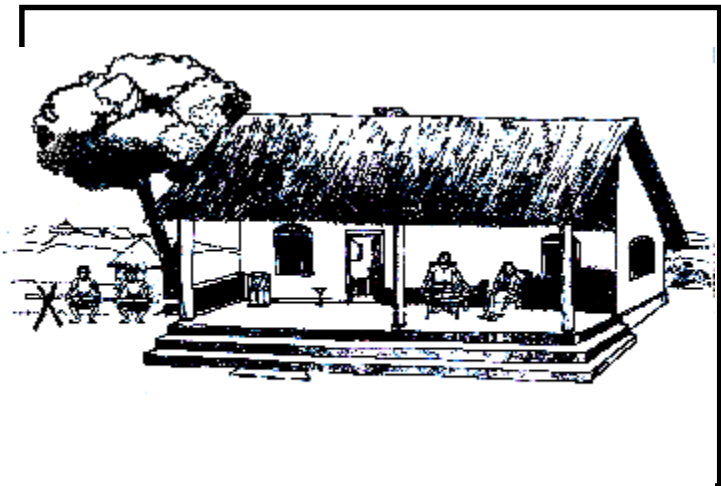

අතීතයේ ගුරු ගෙදර ප්‍රධාන ආගමික සංස්ථාවක් ලෙස ගුරුවරයා ළඟට ගොස් ඉගෙන ගත් කාලය පරිවර්තනය වී ඇත්තේ මොන තරම් වෙනස් ආකාරයට ද?

අධ්‍යාපනය හැදෑරවීමට ගුරුවරයාගේ ගෙදරට ගොස් තම දරුවා භාර දෙන දෙමාපියෝ දරුවාට ගුරුවරයාගේ සියලු වැඩ කටයුතුවලට සහය වෙමින් අධ්‍යාපනය ප්‍රායෝගික ව අත්විඳීමට අවස්ථාව ලබා දුන්න. ඒ මඟින් වරදට දඬුවම් ලැබීම, අණට කීකරු වීම, පිළිවෙලකට වැඩ කිරීම ආදී බොහෝ යහපත් ජීවන අත්දැකීම් ඔහුට ලබා ගත හැකි විය.

ගුරුන්නාන්සේ සමඟ බෙරය කරේ ලා ගෙන පසුපසින් ගමන් ගන්නා ගෝලයාට බෙරයේ ලකබුරුල අනුව වාදනය හුරු කරගන්නා ආකාරය පිළිබඳ හසල දැනුමක් ලබා ගැනීමට පිළිවන. එසේ ම, ශාන්තිකර්ම සැරසිලිවල දී ගොප්කොළ ඇල්ලීම, සියුම් කැටයම් කැපීමට පෙලඹවීම ආදී අත්දැකීම් මඟින් ආධුනික ශිල්පියා හොඳ පන්නරයක් ලබා ගනී. මෙසේ කලක් ගතවීමෙන් පසු ආධුනිකයා සියලු ශාස්ත්‍ර ප්‍රගුණ කරගත් ශිල්පියකු බවට පත් වේ.

ගුරු වන්දනා ගායනා

- | | |
|-------------------------|-------|
| 1. වනගතේ පිපි මල් දෙකක් | මෙන් |
| මෙ අප ඇති කළ මවු | පියන් |
| විහාරට තැබූ රන් කොතක් | මෙන් |
| ශිල්ප දුන් මගෙ ගුරු | තුමන් |

2. වටත් සිටිනා සියලු මහතුනි
 නර්තනය 6 ශ්‍රේණිය - අතිරේක කියවීම් පොත

දුටුක වරදක්
අදක් මෙම නෙර්තයට
වදිමි මම මගෙ ගුරු

සමාවන්
පළමුව
තුමන්

• ගුරු ගෙදර හා සබැඳි නර්තන අධ්‍යාපනයේ වාර්තා

- ගුරු ගෙදරට දෙමාපියන් සමඟ ගොස් බුලත් හුරුල්ලක් දී නර්තනය හැදෑරවීමට දරුවා ගුරුවරයාට භාරදීම.
- ගුරු නමස්කාරය (ගුරු වන්දනා ගාථා)
- දණ්ඩි කඳට නමස්කාර කිරීම
- වැඩිහිටියන්ට ගරු කිරීම
- වාද්‍ය භාණ්ඩ සහ රංග වස්ත්‍රාභරණවලට ගරු කිරීම
- වැඩිහිටි අනුපිළිවෙළ අනුව ශිල්පීන්ට ගරු කිරීම.

ගුරු ගෙදර අධ්‍යාපනය හා සබැඳි වාර්තා, සාරධර්ම බොහෝ විට දේශීය සංස්කෘතිය හා ශ්‍රී ලාංකේය අනන්‍යතාව සඳහා වැදගත් වේ.

පන්ති කාමරයේ දී තෙරුවන් නැමදීම, නො එසේ නම් ආගමට මුල් තැන දී කටයුතු කිරීම මෙන් ම වෙනත් ඕනෑ ම කාර්යයක දී විශේෂයෙන් නර්තන/ශාන්තිකර්ම ආරම්භයේ දී එම සාරධර්ම එක් කර ගැනීම මඟින් ආගම දහමට ළැදියාවක් ඇති පුද්ගලයකු ලෙස කටයුතු කිරීම සංස්කෘතික අගයක් ලෙස දැක්විය හැකි ය.

පාවහන් ගලවා පන්ති කාමරයට ප්‍රවේශ වීම, රඟමඩලට ප්‍රවේශ වීම ආදී වශයෙන් ඒ උතුම් ස්ථාන පාද ස්පර්ශ කිරීම මඟින් ඒ ඒ පවිත්‍ර ස්ථානවලට ගරු කිරීමට පුරුදු පුහුණු වීම වැදගත් වේ. ගුරු ගෙදර දී ගුරුවරයා නැමද ඔහුගෙන් ආශීර්වාද ලබා ගෙන ශිල්ප ආරම්භ කිරීමෙන් ඕනෑ ම යහපත් ක්‍රියාවක දී වැඩිහිටියන් ගෙන් ආශීර්වාද ලබා ගෙන කටයුතු කිරීමට පෙලඹෙනු ඇත. ගුරු ගෙදර දී එමෙන් ම පන්ති කාමරයේ දී හෝ සමාජයේ දී හෝ වැඩිහිටියන්ට ගරු කරමින් ඒ අයගේ ආශීර්වාදය මත තම කටයුතු සඳහා විත්ත ධෛර්ය ඇති කර ගනී. නිරතුරු නර්තනයේ යෙදෙන ශිල්පියා පාසලේ දී, පන්ති කාමරයේ දී, සමාජයේ දී ප්‍රජාව සමඟ කටයුතු කිරීමේ දී සාමූහික හැඟීමෙන් යුතු ව නායකත්වයට ගරු කරමින් කටයුතු කරයි. එසේ ම, ශ්‍රී ලාංකේය අනන්‍යතාව ආරක්ෂා වන පරිදි සංස්කෘතිකාංග ආරක්ෂා කිරීමට ද හේ පෙලඹේ.

ඇගයීම් කාර්ය පත්‍රිකාව

1. ගුරු ගෙදර අධ්‍යාපනය මඟින් ඔබ උගත් වාරිත 2ක් හා සාරධර්ම 2ක් නම් කරන්න.
2. ගුරු වන්දනා ගායනයක් නිවැරදි නාදමාලාවට අනුව ගායනය කරන්න.

• දේශීය නර්තන සම්ප්‍රදාය හා සබැඳි තොරතුරු

දේශීය නර්තන සම්ප්‍රදායයෝ

දේශීය නර්තන සම්ප්‍රදායයන් වශයෙන් හඳුන්වන්නේ උඩරට නර්තනය, පහතරට නර්තනය හා සබරගමු නර්තනය යි. මෙම නර්තන සම්ප්‍රදායයන් ප්‍රචලිත ප්‍රදේශ, භාවිත කරන රංග වස්ත්‍රාභරණ, වාදනය කරන භාණ්ඩ ආදිය එකිනෙකට වෙනස් ස්වරූපයක් ගනී. එය මෙසේ වගු ගත කර දැක්විය හැකි ය.

නර්තන සම්ප්‍රදායය	ප්‍රචලිත ප්‍රදේශ	ප්‍රධාන ඇඳුම් කට්ටල අතුරින් එකක්	ප්‍රධාන වාි භාණ්ඩය
උඩරට නර්තන සම්ප්‍රදායය	මහනුවර, කුරුණෑගල, කෑගල්ල	වෙස් ඇඳුම් කට්ටලය	ගැටබෙරය
පහතරට නර්තන සම්ප්‍රදායය	ගාල්ල, මාතර, තංගල්ල, බෙන්තර, හොරණ.....	තෙල්මේ/දෙවොල්/ වඩිගපටුන ඇඳුම් කට්ටලය	දෙවොල් බෙරය (පහතරට බෙරය, යක් බෙරය)
සබරගමු නර්තන සම්ප්‍රදායය	රත්නපුර, කුරුවිට කලවාන බලංගොඩ....	පබළු ඇඳුම් කට්ටලය මල්පදය ඇඳුම් කට්ටලය	දවුල



වෙස් ඇඳුම් කට්ටලය
(උඩරට සම්ප්‍රදායය)

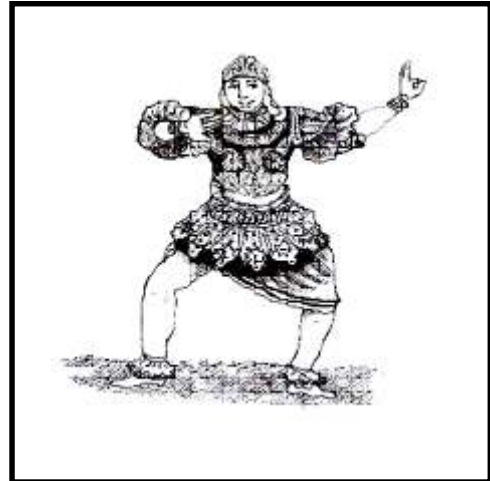

කෙල්මෙ ඇඳුම් කට්ටලය
(පහතරට සම්ප්‍රදායය)



පලළු ඇඳුම් කට්ටලය
(සබරගමු සම්ප්‍රදායය)

• **දේශීය නර්තන සම්ප්‍රදායයන් ප්‍රවර්ධනයට දායක වූවෝ**

දේශීය නර්තන සම්ප්‍රදායයන් ප්‍රවර්ධනයට දායකත්වය

දේශීය නර්තන සම්ප්‍රදායයන් වන උඩරට නර්තන සම්ප්‍රදායය, පහතරට නර්තන සම්ප්‍රදායය සහ සබරගමු නර්තන සම්ප්‍රදායය යන නර්තන සම්ප්‍රදාය ත්‍රිත්වයේ නර්තන අංග ශාන්ති කර්ම මත පදනම් වී ඇත. එම ශාන්ති කර්මවල ගැබ් වූ සාම්ප්‍රදායික නර්තන අංග ඒ අයුරින් ආරක්ෂා කර ගනිමින් හා සංවර්ධනය කරමින් ඒවා ඉදිරි පරම්පරාවට දායාද කිරීමට අපේ පැරණි ප්‍රවීණ නර්තන ශිල්පීන් ඉමහත් වෙහෙසක් දරා ඇත.

1906 දී උපත ලද නිත්තවෙල ගුණයා ගුරුතුමා, උඩරට නැටුම ප්‍රභූ සමාජයේ අවධානයට ලක් නොවී තිබූ යුගයක එය සමාජයේ අවධානයට ලක් කළා සේ ම, සාම්ප්‍රදායික උඩරට නර්තනය ප්‍රාසංගික වේදිකාවට සුදුසු ලෙස සකස් කිරීමේ පුරෝගාමියා ද විය. එසේ ම, ජාත්‍යන්තර තලයට උඩරට නර්තනය ගෙන යෑමට කටයුතු කළේ ය. නිර්මාණකරණයට උර දෙමින් වන්නම් 18ට අමතර ව සමනළ වන්නම් නිර්මාණය කළේ ය. මේ ආකාරයට ඉටු කළ මාහැඟි සේවය අගයමින් 1950 වසරේ දී එතුමාගේ රුව ඇතුළත් තැපැල් මුද්දරයක් නිකුත් කර ඇත.

එන්. ඒ. සිරිබෝහාමි

සබරගමුවේ පැල්මඩුල්ල, සන්නස්ගම ජීවත් වූ මෙතුමා සබරගමු මඩු සම්ප්‍රදායයේ, දවුල් වාදනයට හා ගායනයට අති දක්ෂ ඇදුරුතුමෙකි. සබරගමු නර්තනය ඉගැන්වීමට කලායතනයක් පවත්වා ගෙන යමින් එමගින් තමන්ගේ දරුවන්ටත් අනෙකුත් දරු කැලටත් සබරගමු නර්තනය පිළිබඳ දැනුම හා ප්‍රායෝගික කුසලතාව ලබා දීමට ගත් උත්සාහය ප්‍රශංසනීය වේ. දේශපාලනික බලවතුන්ගේ ආධාරය රැගෙන විශැකී යන සබරගමු නර්තන සම්ප්‍රදාය පාසල් පද්ධතියට ඇතුළු කිරීමට පවා පුරෝගාමී වූ නිර්ව්‍යාජ කලාකරුවෙකි. ශාන්තිකර්මවලට සීමා වී තිබූ සබරගමු නර්තන කලාවට කලඑළියක් ලබා දෙමින් රසිකයන්ගේ රසවින්දනයට පාත්‍ර කරවීමට වෙහෙස දරූ මෙතුමා සබරගමු නැටුම උගතුන්ගේ හා විචාරකයන්ගේ අවධානයට යොමු කිරීමේ තත්ත්වයට ගෙන ඒමට සුවිශාල මෙහෙයක් ඉටු කළේ ය.

මෙතුමා නර්තනයට සේ ම දවුල් වාදනයට ද අතිදක්ෂ, හා ශාන්ති කර්ම පිළිබඳ හසළ දැනුමක් ඇති ඇදුරුතුමෙකි. උසස් අධ්‍යාපනය සඳහා සබරගමු නර්තන සම්ප්‍රදායය ප්‍රවර්ධනයට මහත් උත්සාහයක් ගත්තේ ය. රජයේ නැටුම් හා මුද්‍රානාට්‍ය විද්‍යාලයයේ බාහිර කටීකාචාර්යවරයකු ලෙස ද මෙතුමා කටයුතු කළේ ය. සබරගමු නර්තනය අද ප්‍රාසංගික වේදිකාවේ පවා අත්‍යවශ්‍ය අංගයක් වී තිබීමේ ගෞරවය මෙතුමාට හිමි විය යුතු ය.

එස්.එච්. සවිරස් සිල්වා මහතා

සුවඳ හැන්නැදිගේ සවිරස් සිල්වා මහතාගේ උපන් ගම තංගල්ල යි. 1896 වර්ෂයේ උපත ලද මෙතුමා සිංහල, පාලි, සංස්කෘත භාෂා පිළිබඳ ව ද හසළ දැනුමක් ඇත්තෙකි. පහතරට නැටුම් පිළිබඳ දක්ෂ නර්තන ශිල්පියෙකි. ප්‍රවීණ ගුරුවරයෙකි. පහතරට නර්තන කලාව ප්‍රචලිත කිරීමටත්, ප්‍රාසංගික කලාවක් ලෙස නූතන වේදිකාවට ගෙන ඒමටත් කටයුතු කළ මෙතුමා, රජයේ කලායතනයෙහි බාහිර කටීකාචාර්යවරයකු ලෙස ද කටයුතු කළේ ය.

1948 දී ජයන්ති කලායතනය බිහි කරමින් සිසුන්ට සිප්සතර ලබා දුන්නේ ය. 1958

දෙවන එළිසබෙත් රැජින ලක්දිවට පැමිණි අවස්ථාවේ පැවැත් වූ ප්‍රසංගයේ ප්‍රධාන නර්තන ශිල්පියා වූයේ ද මෙතුමා ය. මෙතුමාගේ කෘති,

1965 - පහතරට නැටුම් (පහතරට නැටුම් පිළිබඳ ප්‍රථම සිංහල ග්‍රන්ථය)

1971 - සුනියම් ශාන්තිය

1982 දී අභාවප්‍රාප්ත වූ මෙතුමාගේ නර්තන රංග වස්ත්‍රාභරණ කට්ටලය දැනට ජාතික කෞතුකාගාරයේ තැන්පත් කොට ඇත.

6 පරිච්ඡේදය

6.0 විවිධ කලාංගවල සෞන්දර්යාත්මක වටිනාකම්

• මහ සමන් දේවාල පෙරහැර

මහ සමන් දේවාලය පිහිටා ඇත්තේ රත්නපුර නගරයට නුදුරින් දේවාලේගම නම් ග්‍රාමයේ ය. සබරගමු පළාතේ පූජනීය ස්ථානය වූ මෙය ආරම්භයේ දී සිරිපා මළුවේ පිහිටි බවට සාක්ෂ්‍ය තිබේ. මෙම දේවාලයේ වාර්ෂික ව පවත්වනු ලබන ප්‍රධානතම උත්සවය ලෙස ඇසළ පෙරහැර දැක්විය හැකි ය.

සමන් දේවාල පෙරහැර හා බැඳි වාරිතු :

මෙම වාරිතු ප්‍රධාන වශයෙන් කොටස් තුනකට බෙදා දැක්වේ.

1. දිනපතා පවත්වන වාරිතු
2. සතිපතා “ ”
3. වාර්ෂික ව “ ”

දිනපතා පවත්වන වාරිතු

1. අලුයම් ධූරයේ තේවාච
2. හිල්ම තේවාච
3. මහ තේවාච (දහවල්)
4. බොලපැන් තේවාච
5. හැන්දුරයේ තේවාච
6. මහ තේවාච (රාත්‍රී කාලය)

සතිපතා පවත්වන වාරිතු

1. බදාදා හා සෙනසුරාදා පවත්වන පූජා

වාර්ෂික පූජා

1. අලුත් සහල් මංගල්‍යය
2. අලුත් අවුරුදු උත්සවය
3. ඉල්මහ කාර්තික උත්සවය
4. ඇසළ පෙරහැර උත්සවය

• සමන් දේවාල පෙරහැර හා බැඳි නර්තන වාදන අවස්ථා

ඇසළ මාසයේ පැවැත්වෙන සබරගමුවේ සමන් දේවාල පෙරහැර කුඹුල් පෙරහැර, දෙවේලේ පෙරහැර හා රන්දෝලි පෙරහැර යනුවෙන් පෙරහැර තුනකින් සමන්විත වේ. දින 15ක් පුරා ඇසළ පෙරහැර පැවැත්වේ.

පෙරහැර පැවැත්වීම සඳහා නැකැත් සකස් කිරීම, කප් සිටුවීම, නානුමුර මංගල්‍යය වැනි මූලික වාරිතූ පළමුවෙන් සිදු කරනු ලැබේ.

පිරිත් සප්තකායනා කිරීමෙන් පෙරහැර වාරිතූ ආරම්භ කරනු ලැබේ. ඉන් පසු ව පෙරහැරට සම්බන්ධ වන සියලු දෙනා ම නර්තන ශිල්පීන් හා පෙළගැසී පෙරහැරට සූදානම් වෙති. පෙරහැර පිටත් වීම සඳහා අණදෙන වෙඩිල්ල පත්තු කරයි.

පෙරහැරේ මූලික ම ගමන් කරන්නෝ කසකරුවෝ හා ගිනිබෝලකරුවෝ ය. ඉන් පසු පුරාණ වාරිතූයක් වූ මහබඹා රැගෙන යෑම (මහබඹා කෝලම) වර්තමානයේ ද දක ගත හැකි ය. මෙය සමන් දේවාල පෙරහැරේ දක්නට ලැබෙන විශේෂ ම අංගයකි. මහබඹා කෝලම පෙරහැරේ මූලික ම ගමන් කරවීමෙන්, සිදු වන සියලු විපත් දුරු වන බවට විශ්වාසයක් ජනතාව තුළ ගොඩනැගී ඇත.

පෙරමුණේ රාල හා හේවිසි වාදකයෝ, නර්තන ශිල්පීහු, අලි ඇතුන් සහිත දළදා කරඬුව රැගත් හස්ති රාජයා ඊට පිටුපසින් ගමන් කරති.

ඉන් පසු පත්තිනි පෙරහැරේ කාන්තාවෝ සුදු වස්ත්‍ර ඇඳ දෝලාව අසලින් ගමන් කරති.

සමන් දෙවි පෙරහැරේ සමන් දේව ආහරණ, දෝලාව හා කුමාර රථය ආදිය රැගෙන යනු ලැබේ. එය බිසෝ පෙරහැර, කුමාර පෙරහැර, සමන් දෙවි රජ පෙරහැර යනුවෙන් හඳුන්වනු ලැබේ. මෙහි දී ද හේවිසි වාදකයෝ සහ සබරගමු නර්තන ශිල්පීහු සහභාගි වෙති. මෙසේ හේවිසි වාදන කණ්ඩායම් පෙරටු ව සබරගමු නර්තන ඇඳුම් කට්ටලයෙන් සැරසුණු නර්තන කණ්ඩායම් ද සමන් දේවාල පෙරහැරට සහභාගි වන අතර, උඩරට වෙස් නැටුම්, පත්තේරු හා උඩැක්කි නර්තන කණ්ඩායම් මෙන් ම විවිධ ජන නැටුම් ආදිය ද දක ගත හැකි ය. එසේ ම, පහතරට කෙල්මෙ, දෙවොල්, වඩිගපටුන ආදි නර්තන හා විශේෂයෙන් පෙරහැර අවසානයේ නිල ඇඳුමින් සැරසුණු නිලධාරි මණ්ඩලය ගමන් කිරීම පුරාණයේ සිට පැවත එන සිරිතකි.

රන්දෝලි පෙරහැර අවසාන දිනයට පසු දින, දහවල දිය කැපීමේ වාරිතූය සිදු කරනු ලැබේ. පෙරහැර උත්සවය සම්පූර්ණයෙන් ම නිමා වන්නේ ගරායකුම නැටීමෙනි.



තවත්

වැදගත් වාරික්‍රියකි, දිග්ගෙයි නැටුම. මේ සඳහා සහභාගි වී ඇති කන්‍යාවන් හඳුන්වා ඇත්තේ මාණිකා මහගෙලා නමිනි. මෙය ලාසා නර්තනයකි. එමෙන් ම ගායනාවන්ට අනුව නටනු ලබන නර්තනයක් ලෙස ද දැක්විය හැකි ය.

මෙසේ බලන කල, ශ්‍රී ලංකාවේ පැවැත්වෙන පෙරහැර අතර සමන් දේවාල පෙරහැරට සුවිශේෂ තැනක් හිමි වේ.

කාර්ය පත්‍රිකාව

පහත සඳහන් ප්‍රශ්නවලට පිළිතුරු සපයන්න.

1. සබරගමු සමන් දේවාල පෙරහැරේ මූලික වාරික්‍ර විධි 3ක් නම් කරන්න.
2. මහබඹා කෝලම පෙරහැරේ රැගෙන යෑමෙන් අපේක්ෂා කරන්නේ කුමක් ද?
3. සමන් දේවාල පෙරහැර ගමන් කරන අනුපිළිවෙළ කෙටියෙන් දැක්වන්න.
4. සමන් දේවාලය හා බැඳී වාරික්‍ර විධි වර්ග කොට, ඉන් එකක් විස්තර කරන්න.

• ද්‍රවිඩ ගැමි නැටුම් පිළිබඳ හැඳින්වීම

1. සෙම්බු
2. කෝලාට්ටම්

ගැමි නැටුම් ලෝකයේ සෑම රටක ම දැකිය හැකි ය. ගැමි ජනතාවගේ විවිධ ජීවන වෘත්තීන් හා අත්දැකීම් අනුව ගැමි නැටුම් නිර්මාණය වී ඇත. ඒ ඒ රටවලට ආවේණික ලක්ෂණ පසුබිම් කර ගනිමින් ගැමි නැටුම් නිර්මාණය වී තිබේ.

සරල බව, සාමූහික සහභාගිත්වය, එමකම ආදී සුවිශේෂ ලක්ෂණ මෙම කලාංගයට පොදු ය. විවිධ ජාතීන් අතර විවිධ ගැමි නැටුම් දැකිය හැකි වුවත්, ද්‍රවිඩ ජනතාවගේ ගැමි නැටුම් හා සිංහල ජනතාවගේ ගැමි නැටුම් ඒ අතරින් විශේෂ වේ. කවර හෙයින් ද යත් සිංහල ගැමි නැටුම්වලට සමානතා ඇති ද්‍රවිඩ ගැමි නැටුම් ඇති බැවිනි. ඒ අතරින් සෙම්බු හා කෝලාට්ටම් ප්‍රධාන වේ.

සෙම්බු, සිංහල ගැමි නැටුම්වල කළ නැටුමට ද, කෝලාට්ටම් ලී කෙළි නැටුමට ද සමානතා දක්වයි. මෙම ගැමි නැටුම් සඳහා ද්‍රවිඩ ගායනා භාවිත කරයි.

සෙම්බු නැටුම්

- කාන්තාවන් සඳහා වූ නැටුම් විශේෂයක් වීම.
- එදිනෙදා ජීවිතයේ පරිහරණය කරනු ලබන සෙම්බුව මේ සඳහා භාවිත කිරීම.
- වතුර ගෙන ඒම, වතුර ඉසීම වැනි සරල ක්‍රියා ආශ්‍රයෙන් මෙම නර්තනාංගය නිර්මාණය කර ගෙන තිබීම.
- සරල ගීත යොදා ගෙන තිබීම.

- ද්‍රවිඩ සංස්කෘතියට ගැලපෙන ලෙස රංග වස්ත්‍ර නිර්මාණය වී තිබීම.
- සරල රටා භාවිත කිරීම.
- විනෝදාස්වාදය

සෙම්බු නැටුමකට යොදා ගත හැකි සරල පද 2ක් නිර්මාණය කිරීම

- සිසුන් සංඛ්‍යාව අනුව එක් කණ්ඩායමක් හෝ කණ්ඩායම් කිහිපයක් සැදෙන්න.
- ගුරුතුමා/ගුරුතුමිය සමඟ ගීතය තාල තබමින් කිහිප වාරයක් ගායනය කරන්න.
- සෙම්බුව උරහිසේ හෝ හිසේ හෝ තබා ගෙන අතින් එය අල්ලා ගෙන තාලයට ගමන් කරන්න. (කණ්ඩායම රවුමක ආකාරයට ද ගමන් කළ හැකි ය.)
- එක් එක්කෙනා අතර දුර ප්‍රමාණය සම තත්ත්වයකට පවත්වා ගැනීමට සැලකිලිමත් වන්න.
- ගැලපෙන තවත් වලනයක් නිර්මාණය කිරීමට කණ්ඩායම් හා ඒකීච්චි කටයුතු කරන්න.
- මේ ආකාරයෙන් ගැලපෙන වලන කණ්ඩායම් අතරින් ම නිර්මාණය වනු ඇත. ගුරුතුමාගේ සහය මේ සඳහා ප්‍රයෝජනවත් වනු ඇත.
- මේ ආකාරයෙන් රංග රටා තුළ හැසිරෙමින් සුදුසු වලන කිහිපයක් තුළින් නිමාවක් ඇති සෙම්බු රංගනයක් නිර්මාණය කර ගත හැකි ය.



කෝලාට්ටම්

- පැරණි ගැමි නර්තන අංගයක් වන අතර, කාන්තාවෝ මෙම නැටුමට සහභාගි වෙති.
- ලී දෙකක් තාලයට ගසමින් ඉතා ම සරල පද යොදා ගනිමින් නර්තන නිර්මාණය කරනු ලැබේ.
- මේ හා සම්බන්ධ ව



කෝලාට්ටම්

ප්‍රබන්ධ වූ සරල ගීත යොදා ගැනීම සුවිශේෂ ලක්ෂණයකි.

- සරල රටා භාවිත කරමින් අලංකාරවත් අයුරින් ලී දෙක හසුරුවමින් නර්තන නිර්මාණය කරනු ලැබේ.
- ද්‍රවිඩ සංස්කෘතියට ගැලපෙන ලෙස රංග වස්ත්‍ර නිර්මාණය වී ඇත.

- පින්තල් කෝලාට්ටම් යනුවෙන් ද තවත් නර්තන අංගයක් දක්නට ලැබේ.
- කණුවකට බඳින ලද ලණු පටි ලියකට සම්බන්ධ කරමින් කණුව වටේ රටා මෝස්තරයක් වියමින් රඟ දැක්වීම මෙහි විශේෂත්වයයි.
- විශේෂයෙන් තෙපොංගල් වැනි ආගමික උත්සවයන්හි මෙය දක්නට ඇති අතර, අද විනෝදය අරමුණු කර ගත් සමාජ උත්සවයන්හි දී ද භාවිත කෙරේ.



පින්තල් කෝලාට්ටම්

මෙය දක්නට ඇති අතර, අද විනෝදය අරමුණු කර ගත් සමාජ උත්සවයන්හි දී ද භාවිත කෙරේ.

කෝලාට්ටම් නැටුමකට යොදා ගත හැකි සරල පද 2ක් නිර්මාණය කිරීම.

- සිසුන් සංඛ්‍යාව අනුව එක් කණ්ඩායමක් හෝ කණ්ඩායම් කිහිපයක් හෝ සෑදෙන්න.
- ගුරුකුමා/ගුරුකුමිය හා එක් ව ගීතයේ කාල රූපය හා නාදමාලාව හඳුනා ගන්න.
- කිහිප වාරයක් ගීතය හොඳින් ගායනය කරමින් පුහුණු වන්න.
- පළමු ව ගීතයේ නාදමාලාවට අනුව ලී අතට ගත් දැන ඉතා මත තබා ගෙන රවුමකට ගමන් කරන්න. (පළමු ව විඵඹ පොළොවට තැබීමත්, උරහිස ඉදිරියට, දකුණට, වමට වශයෙන් හැරීමත් සහිත ව)
- ක්‍රමයෙන් ලී ගසමින් රවුමේ යන්න. මෙහි දී පහළට හා ඉහළට වශයෙන් ලී ගසමින් යෑමෙන් රංගනය වඩාත් අලංකාර වනු ඇත.
- රවුම තුළ ම තවත් රටාවක් නිර්මාණය කර ගත හැකි ය. මෙය ද ඉතා ම සරල ය. මෙහි දී රවුම් දෙකක් ලෙස සකස් වී එක් කණ්ඩායමක් වලනය කරමින් රවුමේ එක් පැත්තකට ගමන් කිරීමත්, අනෙක් කණ්ඩායම රවුමේ අනෙක් පැත්තටත් කාලයට පාද තබමින් පළමු ආකාරයෙන් ම ලී ගසමින් කාලයට ගමන් කිරීම.
- මෙහි දී ද එකිනෙකා අතර දුර ප්‍රමාණය සම ව තබා ගැනීම තුළින් නිර්මාණය වඩාත් අලංකාර වනු ඇත.
- ගැලපෙන තවත් වලන කිහිපයක් ම මේ අයුරින් ඉතා සරල ව නිර්මාණය කර ගැනීමට ඔබට හැකි වනු ඇත.
- මේ සඳහා ගුරුකුමාගේ/ගුරුකුමියගේ සහාය වැදගත් වන අතර, ඒ තුළින් වඩාත් අලංකාරවත් නර්තන නිර්මාණයකට සහභාගි වීමට හැකි වනු ඇත.

ඔබට භාවිතයට ගත හැකි සරල රටා කිහිපයක්

1. කණ්ඩායම් දෙක A හා B වශයෙන් සිතමු.
 2. A කණ්ඩායම රවුමේ එක් දිශාවකටත්, B කණ්ඩායම රවුමේ අනෙක් දිශාවටත් තාලයට ගමන් කළ හැකි ය.
-
1. එක් කණ්ඩායමක් රවුමේ ඇතුළට ගමන් කිරීම.
 2. අනෙක් කණ්ඩායම රවුමේ සිට පිටතට ගමන් කිරීම. මෙය කණ්ඩායම් දෙකක් එක විට කළ හැකි ය.
-
1. A කණ්ඩායම පේළියේ එක් පැත්තකටත්
 2. B කණ්ඩායම පේළියේ අනෙක් පැත්තටත් ලී ගසමින් හෝ කළ රැගෙන හෝ තාලයට ගමන් කිරීම.

මීට අමතර ව වෙනත් සුදුසු රංග රටා හා මෝස්තර නිර්මාණය කර ගත හැකි ය.

• **වෙසක් උත්සවය හැඳින්වීම**

බුදු රජාණන් වහන්සේගේ ජීවිතයේ වැදගත් සිදු වීම් තුන වන ඉපදීම, බුදු වීම සහ පිරිනිවන් පෑම යන තෙමඟුල සිහිපත් කිරීම සඳහා බෞද්ධ ජනතාවට වෙසක් පොහෝ දිනය වැදගත් වේ. සෑම වසරක් පාසා ම අපේ රටේ මෙන් ම ලෝකයේ තවත් බෞද්ධ රටවල් වන ජපානය, තායිලන්තය, බුරුමය (මියන්මාරය) වැනි රටවල ද වෙසක් පොහොය අතිඋත්කර්ෂවත් ලෙස බුද්ධාලම්බන ප්‍රීතියෙන් සමරන සුවිශේෂ ආගමික උත්සවයකි.



ඉපදීම

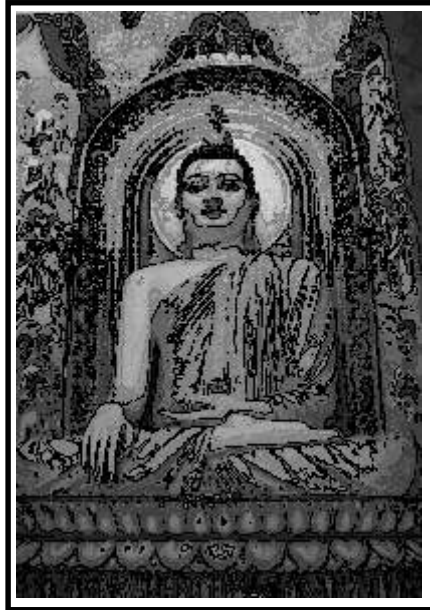

බුදු විම



පිරිනිවන් පෑම

සෑම වසරක ම මැයි මාසයේ දී වෙසක් පොහෝ දිනය යෙදෙයි. මෙම කාලයේ දී ගස් වැල් මලින් පලින් බර වී පරිසරය ද ඉමහත් සිරියාවකින් දිස් වෙයි.

වෙසක් උත්සව දිනයන්හි දී ඔබ දැක ඇති විවිධ අවස්ථාවන් මතකයට ගනිමින් පහත සඳහන් වගුව සම්පූර්ණ කරන්න. මෙහි දී වගු ගත තොරතුරු සඳහා එකඟ වේ නම් හරි තීරයේ \surd ද එකඟ නොවේ නම් වැරදි තීරයේ \times සලකුණු යොදන්න.

	හරි	වැරදි
1. වෙසක් උත්සවයේ දී සැරසිලි නිර්මාණය කිරීම වැදගත් අංගයකි.		
2. වෙසක් දිනවල දී ආගම් හේදයෙන් තොර ව අසල්වාසීහු නැදෑ - හිතමිතුරෝ ඒකරාශී වී වෙසක් සිරි නරඹති.		
3. බෞද්ධ බැතිමත්හු පමණක් වෙහෙර විහාර වන්දනාමාන කිරීමට වාරිකාවන්හි යෙදෙති.		
4. සියලු දෙනාගේ සහයෝගයෙන් පෙරහැර හා විවිධ පින්කම් ආදිය පවත්වනු ලැබේ.		
5. පාසලේ හෝ පන්සලේ හෝ ශීල ව්‍යාපාරවලට සහභාගි වෙති.		
6. වෙසක් උත්සවය සඳහා දන්සලක් සංවිධානය කිරීම වැදගත් අංගයකි.		
7. වෙසක් හක්ති ගීත ගායනය ඉතා වැදගත් සංස්කෘතික අංගයකි.		

• **වෙසක් උත්සවය හා සබැඳි කලාංග නිර්මාණ**

වෙසක් උත්සවය හා සබැඳි සැරසිලි

විශේෂයෙන් වෙසක් දිනයේ දී නොයෙක් හැඩයට සකස් කළ අලංකාර පහන් කුඩු සැම නිවසක ම දල්වනු ලැබේ. එදිනට විහාර බිම පිරිසිදු කොට බෞද්ධ කොඩිවලින් සරසනු ලබන අතර නගරයේ විදිවල ද බෞද්ධ කොඩි එල්ලනු ලැබේ. සැම නිවසක් ම, විදියක් ම හා නගරයක් ම රාත්‍රි කාලයේ දී විදුලි පහන් හා විදුලි බුබුළුවැල් ආදියෙන් ආලෝකවත් කරනු ලැබේ.

තව ද, පහන් කුඩු තරග පැවැත්වීම සිදු කරන අතර, ජාතික කතා සහ බුදු සිරිත පසුබිම් කර ගනිමින් දර්ශනීය තොරණ නිර්මාණය කරනු ද දැක ගත හැකි ය. මෙම තොරණ ප්‍රදර්ශනය කරන ස්ථානවල දී විරිදු හා කවි ගායනය ද සුවිශේෂ අංගයකි.



- **වෙසක් උත්සවය හා සබැඳි නර්තන, ගායන, වාදන අවස්ථා**

මෙම පොහොය නිමිති කොට පවත්වන තවත් විචිත්‍රවත් අංගයන් ලෙස හක්කි ගීත සන්දර්ශන, වෙසක් නාට්‍ය, පාසල්, දහම් පාසල් සහ විවිධ ආයතන මඟින් සංවිධානය කෙරේ.

- **වෙසක් උත්සවය හා සබැඳි සාරධර්ම**

වෙසක් සිරි නැරඹීමට යන ජනතාවට ආහාරපාන ආදිය ලබා දීම සඳහා දන්සල් සංවිධානය කිරීම සුවිශේෂ පුණ්‍ය ක්‍රියාවක් ලෙස දැක්විය හැකි ය. මීට අමතර ව පුංචි දරුවන් විසින් මල් දන්සල් පවත්වනු ලබයි. ඇස් පෙනීම දුර්වල අය සඳහා ඇස් කණ්ණාඩි ලබා දීම, ආබාධිත අයට රෝද පුටු හා කිහිලිකරු වැනි ආධාරක ප්‍රදානය කිරීම හා ලේ දන් දීම වැනි පින්කම් ද මෙදින නොයෙකුත් සංවිධාන මඟින් සිදු කෙරේ.

යහළු - යෙහෙළියන් මෙන් ම නැදැ හිත මිතුරන් සමඟ සුභදත්තිය ගොඩනැඟීමට වෙසක් සුඛපැතුම් හුවමාරු කිරීමක් සිදු වන අතර, එය සමාජ සහජීවනය ගොඩනැඟීමට ද හේතු වෙයි.



අලංකාර පහන් කුඩු හා තොරණ ආදි

කලාංග නිර්මාණය කොට ප්‍රදර්ශනය කිරීම මඟින් තරඹන්නන්ට ද මහත් ආස්වාදයක් ලබා දේ.

මෙලෙස බෞද්ධයන්ට වැදගත් වූ වෙසක් උත්සවය අර්ථවත් ලෙස සමරනු ලැබේ. එසේ ම වෙසක් සමය අන්‍ය ආගමිකයන්ට ද සතුට, විනෝදය, භක්තිය ඇති කරවන කාලයකි.

“වෛශාඛ්‍ය මංගල්‍යය” නමින් හඳුන්වන මෙම වෙසක් උත්සවය බෞද්ධ ජනතාවගේ අතිඋත්කර්ෂවත් ඉතා වැදගත් ආගමික උත්සවය වේ.

• හිරුට කළගුණ දක්වන තෙපොංගල්

සමස්ත ජීවිතට තම ජීවිතය ආරම්භ කිරීමටත් ජීවය පවත්වා ගෙන යෑමටත් හිරු දෙවියෝ උපකාර වෙති. හිරු (දිනිඳු) ස්වභාව ධර්මයාගේ අපූර්ව මැවීමකි. ස්වභාව ධර්මයාගේ අපූර්ව මැවීමක් වූ රිච් මඬලට (හිරු මඬලට) පූජෝපහාර දක්වන හින්දුන්ගේ විශේෂ දිනයක් ලෙස තෙපොංගල් දිනය හැඳින්විය හැකි ය.

කෘෂි කර්මාන්තයෙන් ජීවත් වන ගොවීන් තම ගොවිතැන සරුසාර කර ගැනීමටත් වඩාත් ඵලදායී අස්වැන්නක් ලබා දීමටත් මහෝපකාර වූ හිරු දෙවියන්ට මෙම උත්සවයේ දී ප්‍රථමයෙන් පූජෝපහාර දක්වනු ලැබේ. මෙහි දී තමන් නෙළා ගත් අස්වැන්නේ අග්‍රභාගය (මුල් කොටස) සූර්ය දෙවියන් අඛියස කිරි උතුරුවා කිරිබතක් සදා පුදනු ලැබේ.



මෙම භක්ති පූර්වක අවස්ථාව මඟින් සිදු වන්නේ හිරු දෙවියන්ට කෘතගුණ සැලකීමකි. හින්දු සංස්කෘතික උත්සව අවස්ථාවක් වන මෙම උත්සවය තෙපොංගල් නමින් හඳුන්වයි.

• තෙපොංගල් යනු :

අවුරුද්දේ මුල් මාසය වන ජනවාරි මාසය ‘තෙ’ මාසය නමින් හඳුන්වයි. ජනවාරි 15 දිනට මෙම දිනය යෙදී ඇත. කෘෂිකර්මාන්තයේ දී ගොවීන් අලුත් අවුරුද්දේ තම දිවිය ආරම්භ කරන දිනය මෙන් ම වැඩ ආරම්භ කරන දිනය ද වේ. කෘෂිකර්මයට නැතහොත් ගොවිතැනට උපකාර වන ස්වභාව ධර්මයා වන්දනාමාන කිරීමට හින්දුන් අවස්ථාව කර ගන්නේ මෙම තෙපොංගල් දින උත්සවය යි.

• තෙපොංගල් උත්සව සැරසිලි :

තෙපොංගල් දිනයේ නිවාසියෝ උදෑසනින් ම අවදි වෙති. ස්නානය කොට පිරිසිදු වී සිය නිවස ද පවිත්‍ර කොට හිරු දෙවියන්ට තම නිවසට පැමිණෙන ලෙස කරන ඇරියුමක් ලෙසින් විවිත්‍රවත් ලෙස සැරසිලි කරති. වර්ෂාවත් කළ සහල් පිටි, කහකුඩු යොදා ගනිමින් සුදුසු

ස්ථානයක 'කෝලම්' නම් විවිච්චත් රටා පොළොව මත නිර්මාණය කරති. මෙම රටා මැද පුත් කලස, පොල්තෙල් හා පහන් තබති. එමෙන් ම සැරසිලි සඳහා අඹ කොළ, කොහොඹ කොළ, ගොප් කොළ යනාදිය ද යොදා ගනිති. පොල්තෙල් පහනින් නිවසේ සියලු දුක්ඛදෝෂාන්ධකාර නිමා වී ගොස් නව ආලෝකයක් උදා වීමත්, පුත් කලසින් සියලු යස ඉසුරු ළඟා වීමත් සංකේතවත් කෙරෙයි. මෙම භූමියේ උක් ගස් සිටුවීමක් ද සිදු කෙරේ.

• **උත්සව හා බැඳි වාර්තා :**

හිරු උදා වන මොහොත තෙපොංගල් දිනයේ සුවිශේෂ නැකත යි. ඒ මොහොතේ නිවසෙහි දොරටුව අසල නැගෙනහිර දෙසට මුහුණ ලා තැනූ ලිපක් මත කිරි ඉතිරවීම කෙරෙයි. කිරි උතුරුවන අවස්ථාවේ අලුත් හාල් මුට්ටියට දමන අතර, මිනිස්සු සුර්ය දෙවියන් දෙස බලා තම දූ දරුවන් සමඟ 'පොංගලෝ, පොංගල්' යනුවෙන් හක්තියෙන් යුතු ව සුර්ය වන්දනයෙහි යෙදෙති. පොංගල් බත මෙම වාර්තා - වාර්තා අතර සුවිශේෂ වූවකි. මුං, තල, හකුරු, සුකිරි සහ එළකිරි යොදා ඉතා රසවත් ව පිසගන්නා මෙම බත සකස් කරනු ලබන්නේ නිවසින් පිටත දී ය.



මෙසේ සුර්ය වන්දනාව නිමා වුවත් පසු දින 'මාට්ටුප්පොංගල්' යනුවෙන් හැඳින්වෙන තවත් උත්සවයක් තම ගොවිතැනට ආධාර උපකාර වන සතුන් උදෙසා පවත්වනු ලැබේ. මෙම උත්සවය හින්දුන් විසින් ඉතා ඉහළින් පවත්වනු ලැබේ. 'මාඩු' යනු ද්‍රව්‍ය බසින් සම්පත යන්න යි. දමිළ සංස්කෘතියෙහි ගවයා සම්පතක් සේ සලකනු ලබයි. මෙදින ගවයන්, එළවන් වැනි ගොවිතැන් කටයුතුවලට උපකාර වන සතුන් නහවා අලංකාර කරති. පූජෝපහාර පවත්වනු ලබන්නේ හවස් යාමයේ දී ගවහල් හා එළ ගාල්වල ය. එම ස්ථාන හොඳින් ශුද්ධ පවිත්‍ර කර ගොම පිරියම් කර සුදු හුනුවලින් රටා සිත්තම් කර අලංකාර කරති. අලුත් ලිපක් බැඳ නැවුම් මුට්ටියක කිරි උතුරවා කිරිබතක් පිස ගනිති. එහි දී කිරි ඉතිරෙන විට 'ආටුප් පොංගල් මාට්ටු පොංගල් පොංගලෝ පොංගල්' යනුවෙන් යදිමින් පූජෝපහාර පවත්වති.



ඉන් පසු කිරිබත් කෙසෙල්ගෙඩි ආදිය කවා එම සතුන් සතුටු කරවන අතර, අසල්වාසීන් ද මෙම අවස්ථාව සඳහා එක් කර ගනිති.



ආතැම් ගම්වල මෙම ගවයන් කරත්තවල බැඳ “පොංගල් පොංගල්” කියමින් ගමේ සංචාරය කරනු ලැබේ. පට්ටි පොංගල් යනුවෙන් හඳුන්වන්නේ එම සංචාරය යි.



‘ ‘ පොංගල් ‘ ‘
 ‘ ‘ ත න ‘ නි
 වේ. මෙය ශ්‍රී
 නැතත් දකුණු
 ල ැ මෙ න
 දිනයේ දී උස්

‘ ‘ මා ටි වූ
 දිනයට පසු දිනය
 පොංගල් ‘ ‘ දිනය
 ලංකාවේ දක්නට
 ඉන්දියාවේ දක්නට
 උත්සවයකි. එම
 පහත් හේදයකින්

තොර ව එකිනෙකා මුණ ගැසී දුක සැප විමසමින් සතුට බෙදා ගනිති. එමෙන් ම අප දිනු සම්පත දිනේ වා යන දම්ල සංස්කෘතිය ආරක්ෂා කර ගැනීමට කවුරුත් මේ දිනයේ දී එකිනෙකාට ආශීර්වාද කර ගනිති. තම නිවෙස්වලට කිරි ඉතිරේ වා යන්න ද ප්‍රාර්ථනය කරති. තමන් වෙතට යමක් ඉල්ලා ගෙන එන සියලු දෙනාට ම යමක් දීමත්, නෑදෑ හිතමිතුරන් අතර කෑම බීම ආදිය දී සතුටු කිරීමත් මෙදින සිදු වේ.

කාර්ය පත්‍රිකාව

පහත සඳහන් ප්‍රශ්නවලට පිළිතුරු සපයන්න.

1. තෙපොංගල් උත්සවය දෙවියන්ට පූජෝපහාර සඳහා පැවැත්වේ.
2. රටා නිර්මාණය තෙපොංගල් උත්සවයේ දක්නට ලැබේ.
3. තෙපොංගල් සැරසිලි සඳහා යොදා ගන්නා අමුද්‍රව්‍ය 3ක් නම් කරන්න.
 - 1.
 - 2.
 - 3.
4. තෙපොංගල් උත්සවයේ අවස්ථා 2ක් සඳහන් කරන්න.
 - 1.
 - 2.

• **නත්තල් උත්සවය**

නත්තල් උත්සවය කිතු උපත සිහිපත් කරන්නකි. කිතුනු බැතිමතුන්ගේ ගෞරවනවිත ශාස්තෘවරයාණන් වූ ද, සාමයේ පණිවිඩය ගෙන ලොවට පහළ වූ දෙවියන් වහන්සේගේ පුත්‍රයාණන් වූ ද ජේසු ස්වාමි දරුවාණන් ගේ හෙවත් ක්‍රිස්තුස් වහන්සේගේ උපත නිමිති කොට ගෙන නත්තල් උත්සවය ලෝකයේ බොහෝ රටවල මෙන් ම ශ්‍රී ලංකාවේ ද ඉතා උත්කර්ෂවත් අන්දමින් පවත්නු ලබයි. මෙය ආගමික උත්සවයක් ලෙස පැවැත්වීම ප්‍රධාන අරමුණ වුව ද සංස්කෘතිමය හා සමාජීය වශයෙන් ද වැදගත් වන්නා වූ උත්සවයකි.

• **නත්තල් උත්සවය හා සබැඳි ආගමික වත්පිළිවෙත් :**

කතෝලික බැතිමතුන්ගේ ආගමික උත්සවයක් ලෙස සලකනු ලබන නත්තල දෙසැම්බර් මස 25 දින මධ්‍යම රාත්‍රී 12 ට සමරනු ලබයි. මෙදින ඉතා ම අලංකාර ඇඳුම්පැලඳුම්වලින් සැරසී දෙව් මැදුරු කරා ගොස් දේව මෙහෙයට සහභාගි වී ජේසු තුමන්ගේ උත්පත්තිය සමරමින්, වන්දනාමාන කිරීම, යාවිඤා කිරීම හා පූජකතුමන්ලාගේ දේශනවලට සවන් දීම යනාදිය සිදු කරනු ලැබේ.

මෙදින එකිනෙකාට සුඛ පතමින් තෑගි බෝග ලබා දී වාරිතු ඉටු කිරීමෙන් ද, කතෝලික බැතිමතුන්ගේ ශාස්තෘවරයාණන් වන ජේසු තුමන්ගේ දර්ශනය අගය කිරීමත් අර්ථවත් කිරීමත් සිදු කරනු ලැබේ. තව ද සාමය, සමගිය, එකමුතුකම හා කළගුණ සැලකීම යනාදිය තහවුරු කෙරෙන සුවිශේෂ අවස්ථාවක් ලෙස නත්තල් උත්සවය සඳහන් කළ හැකි ය.

• **නත්තල් උත්සවයේ දැකිය හැකි සුවිශේෂ සැරසිලි හා ක්‍රියාකාරකම් :**

නත්තල් උත්සව සමයේ කිතුනු බැතිමත්හු තම නිවෙස් හා අවට පරිසරය තුළ නත්තල් ගස් සහ ගවලොන් සකස් කර විවිධ සැරසිලිවලින් අලංකාර කරති.

නර්තනය 6 ශ්‍රේණිය - අන්තර්ජාතික කියවීමේ පොත



එමෙන් ම නත්තල් ගී ගායනය නත්තල් උත්සවයේ දී සුවිශේෂ වූවකි. කැරොල් ගී ලෙස හඳුන්වන මෙම ගීත ලංකාවේ ආරම්භ වී ඇත්තේ පෘතුගීසි යුගයේ දී බව සඳහන් වන අතර, මෙම ගීත සාහිත්‍යය ආරම්භ කිරීමට කටයුතු කර ඇත්තේ ඉන්දියානු ජාතික “ජාකෝමේ ගොන්සාල්වේස්” පියතුමා ය.

නත්තල් ගස

උදා : කැරොල් ගීත

- | | | |
|-----------------------|---|----------------------|
| ඊ තරු බබළනවා.... | - | මල් පිපිලා වාගේ.... |
| එළියෙන් නැහැවෙනවා.... | - | මල් වැහැලා වාගේ.... |
| ඊව පිළිඊව දෙනවා.... | - | ගීත නාද වාගේ.... |
| බිලිඳකු හිනැහෙනවා.... | - | මුහුදක රැලි වාගේ.... |

නත්තලේ තවත් සුවිශේෂ වර්තයක් වන්නේ නත්තල් සීයා ය. සුවිශේෂ ඇඳුමකින් සැරසී සිටින මොහු කුඩා දරුවන්ට හා ළමා ළපටින්ට තෑගි බෝග දී සතුටු කිරීම සිදු කරයි. මෙය තුර්කියේ විසූ ශාන්ත නිකලස් පියතුමා විසින් ආරම්භ කළ බව සඳහන් වේ.

කාර්ය පත්‍රිකාව

1. වෙසක්/නත්තල්/පොංගල් ආසිරි පතක් නිර්මාණය කරන්න.
2. වෙසක්/නත්තල්/පොංගල් සැරසිල්ලක් කරන්න.
3. හක්කි ගී/කැරොල් ගීත/තෙපොංගල් ගීතයක් ගායනා කරන්න.

විවිධ අන්දකිම් ඇසුරු කර ගනිමින් ප්‍රාසංගික

7.0 අන්දකිම් ඇසුරු කර ගනිමින් ප්‍රාසංගික කලාංග නිර්මාණය

7 පරිච්ඡේදය

උදෙන් ම පාසල් යන විට මුණගැසුණ යහළුවන් දෙදෙනකු අතර සිදු වූ කතාබහක්.

- රංගි : මොකද ඔයා අද උදෙන් ම හරි සතුටින් වගේ?
 අමරි : එඬේ. එකක හොඳ සින්දුවක් ගියා නෙ.
 රංගි : මොකක් ද ඒ සින්දුව?
 අමරි : පාන්දරින් ළමයි ඉස්කෝලේ ගිය හැටි ගැන කියන සින්දුවක්
 රංගි : ආ..... ඒක ද. මාත් ඇහැව්ව නෙ ඒ වගේ ම ලස්සණ සින්දුවක්. මමත් හිතහිතා හිටියෙ ඒක ගැන ම තමයි.
 අමරි : ආනේ..... ඉතින් කියන්නකෝ මොනවා ගැන ද කියලා..
 රංගි : උදෙන් ම අපට වටපිටාවේ දකින්න ලැබෙන දේවල් ගැන තමයි ඒ සින්දුවෙන් කියන්නේ. ඔයාට පුළුවන් නම් කියන්නකෝ මොනවා ගැන ද කියලා?
 අමරි : මොනව ද? මග දි අපි දකින දෙයක් ගැන ද?
 රංගි : ඔව්, ඔව්. ඒ වගේ දෙයක් ගැන තමා
 අමරි : කුරුල්ලන් ගැන ද? නැත්නම් මල් ගැන ද?
 රංගි : ටිකක් හරි, එහෙම එකක් තමා
 අමරි : එහෙම නම් ඉතිං කියන්නකෝ බලන්න.
 රංගි : ඒ සින්දුව තමයි මගේ පොඩි යාළු නෙළු ද ඔළු කියන සින්දුව
 අමරි : මම අහපු සින්දුව ඉස්සෙල්ල කියන්නම්කො

ගීතය ගායනය කරයි.

පාන්දරින් ඉස්කෝලට

පාන්දරින් ඉස්කෝලට ටැන්ටු කරන්නෙන්
 පුල්ලි ගොනා ඉස්සරහින් මං පිටිපස්සෙන්
 හණි හණිකට උඹ යන කොට//
 පාර කියන්නෑ තෝනෙන් - පාර කියන්නෑ කෙට්ටෙන්

පුංචි කාලේ උඹට බොන්න - එරිච්ච කිරි බිච්ච ලු මං
 වත්ත පහළ උඹේ මුණ දක්ක ම හිනැහුණාලු මං
 ලාඩං නැති නුඹේ පා කුර - ගල් කන්දේ දි රිදෙන තරම්
 නුඹේ කදුළු මට කියද්දි - නුඹට හොරොං අඩනවා මං

පාන්දරින්.....

ඉස්කෝලෙං ශිල්ප අරං - මං ලොකු මිනිහෙක් වෙන්නම්
 බිච්ච කිරට ඇද්ද බරට - කළ ගුණ මං සලකන්නම්
 බැරි බර ගෙන මේ විය කද - නුඹේ කරෙන් ගලවන්නම්
 උපාරුවට දුව පනින්න ගෙජ්ජි වැලක් පලදන්නම්

පාර කියන්නෑ
 රංගි : ඡා හරි ලස්සණයි
 අමරි : දූන් ඉතිං ඔයා ඇහැව්ව සින්දුව කියන්න.
 රංගි : ඔන්න අහගන්නකෝ එහෙනම්

(ගීතය ගායනය කරයි.)

මගේ පොඩි යාළු - නෙළු ද ඕලු

මගේ පොඩි යාළු නෙළු ද ඕලු///
 ගඟට යමු ඔරු පදිමු මල් නෙළුමු කවි කියමු//

හඳ වැටිලා වතුරේ බොඳ වෙනවා මිතුරේ
 තරු ඉහිලා අඳුරේ හිනැහෙනවා - ඉවුරේ
 කිරල ගොමු වෙත ඇදෙමු ගෙඩි කඩමු ගොඩට යමු
 මගේ පොඩි

පිනි වැහැලා මුතු සේ මල මුදුනේ - දිලිසේ
 මා වවුලෝ රහසේ ඉගිලෙනවා - අහසේ
 කිරල ගොමු වෙත ඇදෙමු ගෙඩි කඩමු ගොඩට යමු
 මගේ පොඩි

අමරි : ඔය කිව්වේ ලස්සණට
 රංගි : දන්නෙ ම නැති ව ඉස්කෝලේ ළඟට ම ඇවිත්
 අමරි : මේ ගීත හොඳයි අපිට පන්තියේ නැටුමක් හදන්න.
 රංගි : අන්න හරි, අපි නැටුම් ගුරුතුමියට කියලා නැටුමක් හදා ගන්න විදිය අහගමු.

ගුරුතුමිය : ඔන්න පුනේ, එදා රංගියි, අමරියි ලස්සණ ගීත දෙකක් හොයා ගෙන ඇවිල්ලා තිබුණ නේ. ඒ ගීත දෙක ම හොඳයි අපට නර්තන නිර්මාණ පාඩමට. මුලින් ම අපි ඒ ගීත දෙක ගායනා කරමු. පසු ව පටිගත කරන ලද ගීතය අහමු.

ගුරුතුමිය : ගීතය ගායනය කරලා විතරක් මදි. අපි බලමු ඒ ගීතවල ගායනය, පද රචනය, සංගීතය නිර්මාණය කරලා තියෙන්නේ කවුද කියලා.

මයුර : පාන්දරින් ඉස්කෝලේ ගීතය නම් ගායනය කරලා තියෙන්නේ හර්ෂණ දිසානායක අයියා.

පියුම් : නිමක්ක හේෂාන් අයියා තමා මගෙ පොඩි යාළු ගීතය ගායනය කරලා තියෙන්නේ.

ගුරුතුමිය : එදා නම් මේ ඊස්තර ටිකක් අහගන්න. මගේ පොඩි යාළු ගීතයේ පද රචනය නර්තනය රචනා - අනර්ථක කියවීමේ පොත කරලා තියෙන්නේ මහාචාර්ය සුනිල් ආරියරත්න මහතා. සංගීතය නිර්මාණය

සරත් වික්‍රම මහතා 'පාන්දරින් ඉස්කෝලේ' ගීතය පද රචනය කරලා තියෙන්නේ සෝමතිලක දිසානායක මහතා, සංගීතය නිර්මාණය කරලා තියෙන්නේ සුනිල් දයානන්ද කෝනාර. එතකොට බලන්න ඒ ගීතවලට යොදා ගෙන තියෙන භාෂාව, අපිට තේරෙන සරල භාෂාවක් නේ ද? කියන්නකො බලන්න ඒ ගීතවල තියෙන වඩාත් කැමති වචන ටිකක්.

ලමයි : මල් නෙළුමු, ඔරු පදිමු, ගොඩට යමු. ඇයි ටීවර් හර්ෂණ අයියගෙ සින්දුවෙ තියෙන හණි හණිකට නුඹ යන කොට, කිරි බිච්ච ලු, හිනැහුණා ලු, ඒවත් ගන්න පුළුවන් නේ ද?

ගුරුතුමිය : ඔච්ච, ඔච්ච.

එහෙනම් දැන් මේ ප්‍රශ්නවලටත් උත්තර දෙන්නකෝ බලන්න.

1. මේ ගීත ගායනයේ දී ඔබ සිත් ගත් අවස්ථා නම් කරන්න.
2. මේ රාත්‍රි කාලයක් බව ඇඟවීමට යොදා ගෙන ඇත්තේ කුමන වචන ද?
3. උදෑසනක පරිසරයේ දැකිය හැකි සිදු වීම් කිහිපයක් ප්‍රකාශ කරන්න.
4. මෙම ගීතවලින් අපට ලබා ගත හැකි ආදර්ශ මොනවා ද?

• ගීතයට අනුව නර්තන නිර්මාණය :

- පාන්දරින් ඉස්කෝලෙට /මගෙ පොඩි යාළු ගීතවලට සවන් දී

මල් නෙළුමු, ඔරු පදිමු, ගෙඩි කඩමු/ටැන්ටු කරන්නේ, හණි හණිකට, නුඹට හොරෙන් අඬනව මං, උජාරුවට යන අවස්ථා නිරූපණය කරමින් රංගනයක යෙදෙන්න. දැන් ඒ ගීතයට අවශ්‍ය වලන යොදා ගනිමින් නර්තනයන් ඉදිරිපත් කරන්න.

මෙහි දී පහත සඳහන් උපදෙස් අනුව නර්තනය නිර්මාණය කරගන්න.

උපදෙස්

- ගීතය ශ්‍රවණය කරන්න.
- ගීතයේ අදහසට අනුව ඔබ කැමති ආකාරයකට නිදහසේ වලන නිර්මාණය කරන්න.
- එහි දී මුහුණේ ඉරියවු වෙනස් කිරීම පිළිබඳ ව ද සැලකිලිමත් වන්න.
- සංගීත බණ්ඩ සඳහා ද එහි තාලයට අනුව සුදුසු වලන යොදා ගන්න.
- නිර්මාණය අලංකාර කර ගැනීමට තල, දිසා රටා හා අවකාශ භාවිත කරන්න.
- අවශ්‍ය අවස්ථාවල දී ගුරුවරයාගේ සහයෝගය ලබා ගන්න.
- අන් අයගේ අදහස්වලට ගරු කරමින් කණ්ඩායම් සහයෝගයෙන් යුතුව නර්තනයේ යෙදෙන්න.
- කණ්ඩායම් වශයෙන් හෝ තනි තනි ව හෝ ඔබගේ නිර්මාණය ඉදිරිපත් කරන්න.

• **ගොප් කැටයම් කලාව පිළිබඳ හැඳින්වීම**

අතීතයේ ගුරුගෙදර මුල් කර ගෙන පැවැති අධ්‍යාපන ක්‍රමය අනුව ගුරුවරයා සමඟ ශිෂ්‍යයෝ (ගෝලයෝ) ශාන්තිකර්ම පවත්වන ස්ථානයට සහභාගි වෙති. එහි දී ප්‍රවීණ ශිල්පීන් විසින් ඉදි කරනු ලබන සැරසිලි හා කැටයම් නිර්මාණ සඳහා සහාය දීමෙන් ලබන අත්දැකීම් හා අනුකරණය මඟින් තමාගේ කැපවීම හා කුසලතාව මත ඔවුහු මෙම කැටයම් කලාවෙහි නිරත වෙති. මේ සඳහා ගොප් කොළ යොදා ගනු ලබන්නේ කැටයම් කිරීමේ පහසු ව සඳහා ය. මෙයට හේතුව වන්නේ අවශ්‍ය ආකාරයට ගොප් කොළය හසුරුවා ගැනීමට ඇති හැකියාව යි. කුඩා තලයක් සහිත සියුම් ව කැපෙන පිහියක් කැටයම් කැපීමට භාවිත කරන අතර, මෙහි දී පළපුරුද්ද ඉතා ම වැදගත් වේ.

කැටයම් කලාවේ යෙදීමෙන් මිනිසාගේ මානසික සුවය, සංයමය, ඉවසීම යනාදි ගුණාංග නිතැතින් ම වර්ධනය වන බව සඳහන් කළ හැකි ය. පාසල් සිසුන් ලෙස මෙවැනි ක්‍රියාකාරකම්වල යෙදීම මඟින් ඉහත ගුණාංග අප තුළ ද වර්ධනය කර ගත හැකි අතර, එවැනි නිර්මාණවල නිරත වීමේ හැකියා ද වර්ධනය කර ගත හැකි ය. එමෙන් ම මේ මඟින් නරඹන්නන්ගේ සිත් සතන් ප්‍රබෝධවත් වන අතර, ශ්‍රී ලාංකේය කැටයම් ශිල්පීන්ගේ අනන්‍යතාව ද ප්‍රදර්ශනය කළ හැකි ය.

• **ගොප් කොළ සැරසිලි**

ගොප් අත්ත සැරසිලි සඳහා භාවිත කිරීම විවිධාකාර වේ. එනම් ගොප් රැහැන් ඇදීමේ සිට තොරණ, පිරිත් මණ්ඩප, මංගල පෝරු, අවමංගලය අවස්ථා, ශාන්තිකර්මවල සැරසිලි දක්වා වූ විවිධ නිර්මාණ හා කැටයම් ක්‍රම යනාදිය සිංහල සැරසිලිවලට සහ මෝස්තරවලට අයත් විශේෂාංග වේ. උදාහරණ :





- පිහියක්/කඩදාසි කපන පිහියක්/කතුර
- පිහිය භාවිත කිරීමේ දී ගුරු උපදෙස් අනුව කටයුතු කළ යුතු ය.

මෙහි දී රූ පෙත්තක්, ගොප් කොළ නළාවක් මලක්, ආදිය පහසුවෙන් සාදා ගත හැකි නිර්මාණ වන අතර, පහත සඳහන් පින්තූර ආධාරකයක් ලෙස භාවිත කරමින් එවැනි ක්‍රියාකාරකමක් සිදු කිරීමට උත්සාහ කරමු.



මීට අමතර ව ගොප් කොළ සැරසිලිවල දී සරල කැටයමක් සකස් කර ගැනීමට පහත සඳහන් උපදෙස් පිළිබඳ අවධානය යොමු කරන්න.

- කැටයම් හා සැරසිලි නිර්මාණවලට ගොප් කොළ කපා ගැනීමේ දී ගොප් අත්තේ ඉරටු තමා පැත්තට සිටින සේ හරවා ගෙන හරස් අතට තබා ගෙන කැපීම සිදු කරන්න.

මෙහි දී කෙසෙල් බඩ කැබැල්ලක් භාවිත කරමින් ඔබ විසින් කපා ගන්නා ලද කැටයම් යොදා ගනිමින් පහත පින්තූරවලින් දැක්වෙන සරල නිර්මාණයක් කිරීමට උත්සාහ කරන්න. එය පන්තියට ද ප්‍රදර්ශනය කරන්න.

මීට අමතර ව ප්‍රවීණ ශිල්පීහු ගොප් කොළ කැටයම් සඳහා පහත සඳහන් ක්‍රමවේද අනුගමනය කරති.

- ගොප් කොළ සතර බැගින් කපා එහි අගට සාමාන්‍ය ගැටයක් දමති. එසේ කරනුයේ ගොප්කොළ අත්ත තිබූ පරිදි එකිනෙකට වෙනස් නොවී තබා ගැනීම සඳහා ය.

එමෙන් ම අවශ්‍ය කොළ ප්‍රමාණය ගණන් කර ගැනීමටත් ඉක්මනින් කපා ගැනීමටත් මෙම ක්‍රමය අනුගමනය කරනු ලැබේ. පළමු ව කපා ගත් කොළය ගැටගසා ගන්නා ලද අනෙක් කොළ මත තබා කපා ගැනීම සිදු කරනු ලබන්නේ එක හා සමාන හැඩයෙන් සියල්ල කපා ගැනීම සඳහා ය. මෙහි දී කැටයමට අයත් විශේෂ ස්ථාන නියමින් හෝ පිහිතුවීන් හෝ සලකුණු කර කැපීම සිදු කරනු ලැබේ.

දැන් හුරු කර ගැනීමෙන් අනතුරු ව ඔබට කැටයමක් කර ගැනීමට හැකියාව ලැබේ.

උදා :

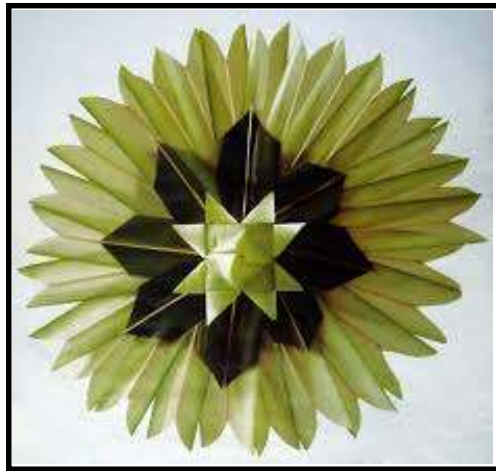

ඇගයීම් කාර්ය පත්‍රිකාව

1. ඉහත නිර්මාණය කළ කැටයම් ඇසුරු කර ගෙන උත්සව අවස්ථාවකට සුදුසු ගොප් කොළ නිර්මාණයක් සැලසුම් කරන්න.

ආශ්‍රිත ග්‍රන්ථ නාමාවලිය

- | | | |
|-----------------------|---|--------------------------------------------------------|
| උඩරට නැටුම් කලාව | - | සේදරමන්, ජේ.ඊ.
ඇම්.ඩී. ගුණසේන සහ සමාගම
කොළඹ 1979 |
| නර්තනයට අත්වැලක් | - | ජා.අ.ආ.
ශ්‍රී ලංකා ජාතික පුස්තකාලය 2000 |
| නර්තනය 10 ශ්‍රේණිය | - | මල්ලවආරච්චි, ස්ටැන්ලි ශ්‍රේෂ්ඨ
මල්පියළි 2000 |
| පහතරට නැටුම් | - | සවිරිස් සිල්වා, එස්.එච්.
එම්.ඩී. ගුණසේන 1965 |
| සබරගමු නැටුම් කලාව | - | කේ.ඊ. සුසිලරත්න
සෙනරත් ප්‍රකාශන 2006 |
| සිංහල නර්තන කලාව | - | දිසානායක, මුදියන්සේ
ඇස්. ගොඩගේ සහ සහෝදරයෝ
1998 |
| සබරගමු මහ සමන් දේවාලය | - | රාජපක්ෂ, ශ්‍රියානි (2008) |